

NL

LOMAZOO

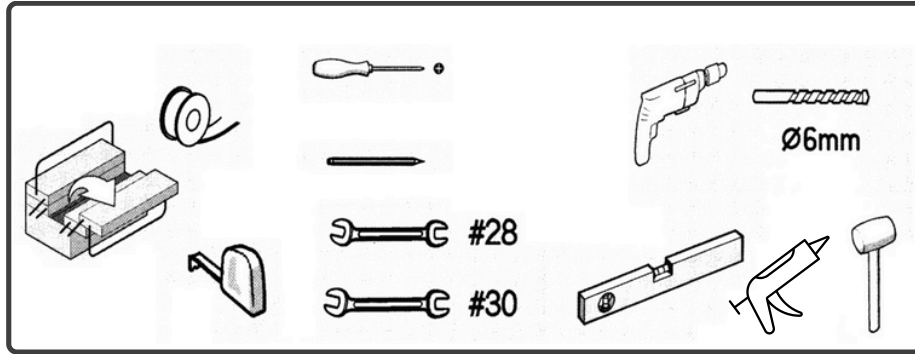

BENODIGDHEDEN



Benodigde gereedschappen en materialen:

1. Kruiskopschroevendraaier
2. Potlood
3. Steeksleutel maat 28
4. Steeksleutel maat 30
5. Klopboormachine
6. Boor 6 mm
7. Waterpas
8. Kitpistool met siliconenkit
9. Rubberen hamer
10. Rolmaat
11. Teflonband

INSTALLATIE ONDERDELEN

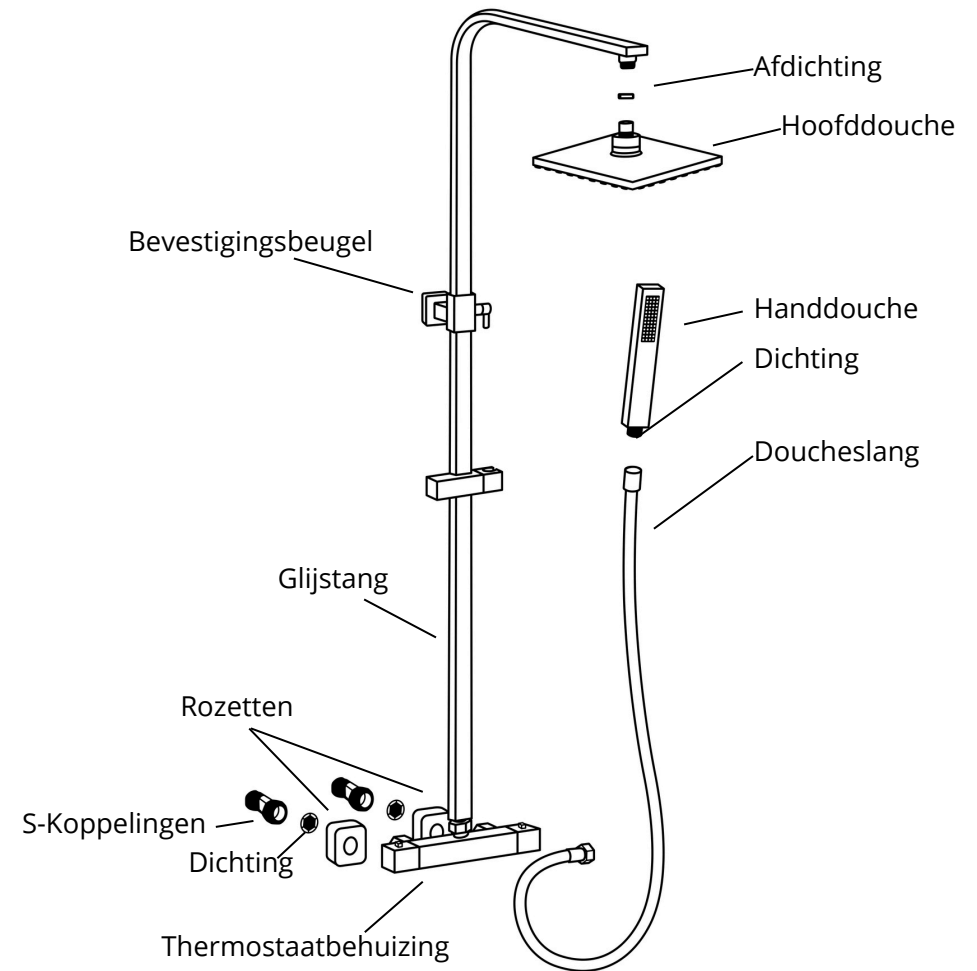

WERKING VAN DE THERMOSTAATKRAAN

Een thermostaatkraan zorgt ervoor dat het water dat uit uw kraan komt altijd de door u gewenste temperatuur heeft. In de kraan zit een speciaal warmtegevoelig element dat kan bewegen, waarmee het de toevoer van koud of warm water regelt.

Wanneer u de gewenste temperatuur instelt, houdt de kraan deze constant, zelfs als de temperatuur of de druk van het water dat in uw huis binnenkomt verandert. U kunt de temperatuur naar wens aanpassen, binnen de grenzen die de kraan aankan.

Voor uw veiligheid heeft de kraan een beschermingsmechanisme. Als de toevoer van koud water plotseling stopt, zal de kraan automatisch het water langzamer laten stromen, tot ongeveer twee liter per minuut, om te voorkomen dat u zich brandt.

Deze thermostaatkraan is uitvoerig getest op duurzaamheid en veiligheid en kan zeer vaak gebruikt worden zonder dat er problemen optreden.

Het is van belang dat een gekwalificeerde loodgieter de kraan installeert. Als de installatie door iemand zonder de juiste kwalificaties wordt gedaan, kan het zijn dat de garantie niet meer geldig is. In het geval van een garantieclaim kan het nodig zijn dat u een schriftelijk bewijs van installatie door een gekwalificeerde vakman overlegt.

Wij adviseren een waterdruk van 1 tot 5 bar voor een optimale werking van de kraan.

Druk: 0,5 Bar - 10 Bar
Aanbevolen druk: 1 Bar - 5 Bar

Veiligheidstest: als het koude water 5 seconden wordt uitgeschakeld, wordt het doorstroomvolume automatisch gereduceerd tot 1,9 l/min..

Testresultaten LOMAZOO thermostaatkraan:
Test in EN817 GB/T 18145-2000 (>70.000 cycli)
Test CSA b125-98 ASSE 1016 (> 1.000.000 cycli)

Het is van belang dat een gekwalificeerde loodgieter de kraan installeert. Als de installatie door iemand zonder de juiste kwalificaties wordt gedaan, kan het zijn dat de garantie niet meer geldig is. In het geval van een garantieclaim kan het nodig zijn dat u een schriftelijk bewijs van installatie door een gekwalificeerde vakman overlegt.



INSTALLATIE- EN GEBRUIKSINSTRUCTIES THERMOSTAATKRAAN

1. Zorg alstublieft dat bij de installatie van uw waterleiding de internationale standaarden worden gevolgd: warm water aan de linkerkant en koud water aan de rechterkant (vanuit uw zicht naar de muur toe). Plaats de toevoeren niet andersom. Houd de afstand tussen de warmwatertoevoer en de linkerzijde van de kraan zo kort mogelijk, zodat het warme water snel de thermostaatkraan bereikt.

2. Het verschil in druk tussen het warme en koude water moet binnen twee bar blijven. De gebruikelijke waterdruk voor huishoudens is 3-4 bar. Het mag niet hoger zijn dan 8 bar en niet lager dan 1,5 bar.

3. Normaal gesproken is de thermostaatkraan niet geschikt voor gebruik met aardgasverwarmde waterinstallaties die door druk ontstoken worden. Standaard combiketels zijn wel geschikt.

4. Reinig de binnenkant van de leidingen voordat u de thermostaatkraan installeert om vervuiling en verstopping te voorkomen bij het eerste gebruik.

5. De aanbevolen toevoertemperatuur voor koud water is tussen de 10 en 29 graden Celsius. Voor warm water is dit tussen de 50 en 75 graden Celsius. Let op: een watertemperatuur boven de 80 graden Celsius kan leiden tot een afwijking in de hoeveelheid water die de kraan produceert.

Temperatuurbereik voor gebruik: 20-50 graden Celsius.
Optimale instelling: 38 graden Celsius (met koud water tussen 18-23 graden Celsius en warm water tussen 60-68 graden Celsius, bij een waterdruk van 3,5 bar).

Let op: Aan de binnenkant van de kraan regelt de linker knop het warme water en de rechter knop het koude water. Verwissel deze aansluitingen niet, want dit kan leiden tot de volgende problemen:

- De kraan werkt slechts enkele maanden correct.
- Onstabiele uitstroom van warm en koud water, waarbij er alleen heet of alleen koud water uitkomt.
- Er stroomt helemaal geen water uit.

De knop aan de linkerkant van de thermostaatkraan regelt het warme water en de knop aan de rechterkant regelt het koude water. Het is cruciaal dat u de aansluitingen voor warm en koud water niet verwisselt tijdens de installatie. Zorg ervoor dat u de installatie-instructies nauwkeurig volgt.



TEMPERATUUR INSTELLEN

1. Hendel Verwijderen:

- Verwijder alstublieft de kap van de hendel.
- Neem de sluitring en schroef weg.
- Lift de hendel of het deksel van de kraan af.

2. Temperatuur Afstellen:

- Draai de zichtbare thermostaatspindel:
 - Draai naar rechts voor koeler water.
 - Draai naar links voor warmer water.
- Stel in op de maximaal gewenste douchetemperatuur (aanbevolen is 38°C).

3. Hendel Afstellen:

- Plaats de hendel of het deksel terug, lijn deze uit met de aanslag van de stopring aan de bovenzijde.
- Schuif de hendel/deksel op de vertanding.
- Draai de schroef weer vast en plaats de kap terug.

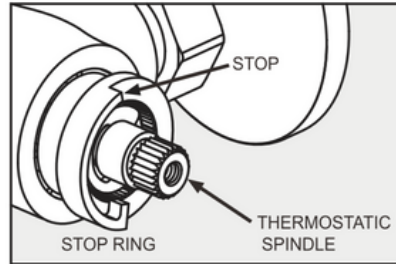
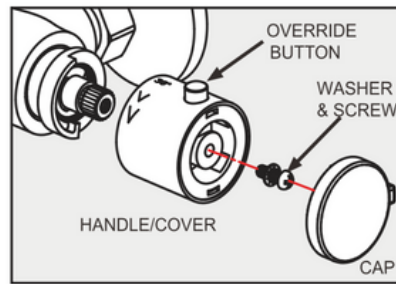

De thermostaatkraan is nu ingesteld op de nieuwe temperatuur en kan indien nodig opnieuw worden aangepast door deze stappen te herhalen.

ONDERHOUD

Voor Onderhoud:

- Sluit alstublieft de gehele watertoevoer en draai de afsluiters dicht voordat u onderhoudswerkzaamheden begint.

Onderhoud van de Thermostatische Cartridge

1. Verwijdering van de Cartridge:

- Volg de stappen voor het verwijderen van de hendel/deksel.
- Gebruik een passende sleutel om de cartridge voorzichtig los te maken en verwijder deze. (Indien nodig, verwijder de stopring.)

2. Reinigen van de Cartridge:

- Spoel de cartridge af onder schoon, stromend water om vuil te verwijderen.
- Droog de afdichtingen en smeer ze in met siliconenvet.

3. Plaatsen van de Cartridge:

- Schroef de cartridge terug in de behuizing.
- Plaats de stopring terug, indien deze was verwijderd, en zorg dat de aanslag op de 12-uurpositie staat.
- Monteer de hendel/deksel terug op de vertanding, draai de schroef aan en plaats de kap terug.

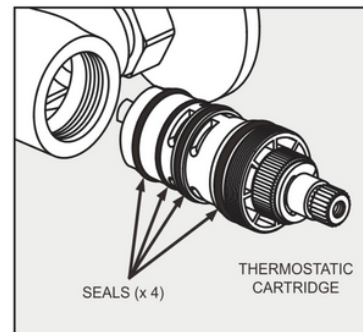

Volg deze stappen om ervoor te zorgen dat uw thermostaatkraan naar behoren functioneert en onderhouden wordt.

AFMETINGEN

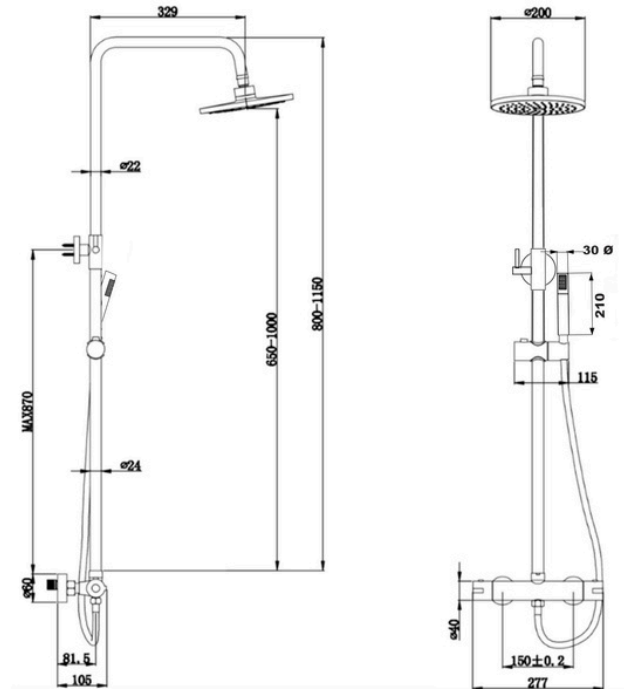

PROBLEEMOPLOSSING THERMOSTAATKRAAN

PROBLEEM

Na de installatie geeft de douche HEET of KOUD water en dit wordt niet gemengd.

De douche wordt bij het eerste gebruik niet heet genoeg.

Koud water stroomt door het ventiel in het warm water systeem.

Zeer laag of geen doorstroomvolume (zwaartekracht).

OPLOSSING

Warm en koud water zijn verkeerd om aangesloten.

De maximale temperatuur moet worden aangepast, zie hiervoor 'Temperatuur instellen'.

Controleer en reinig het filter.

Controleer de warm en koud watertoevoer (het ventiel sluit als de warm of koud watertoevoer uitvalt).

INSTALLATIE THERMOSTAATKRAAN

INSTALLATION

AFB. 1 - Voorbereiding van de aanvoersluitingen.

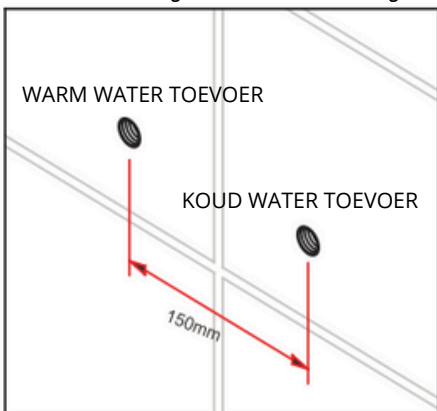
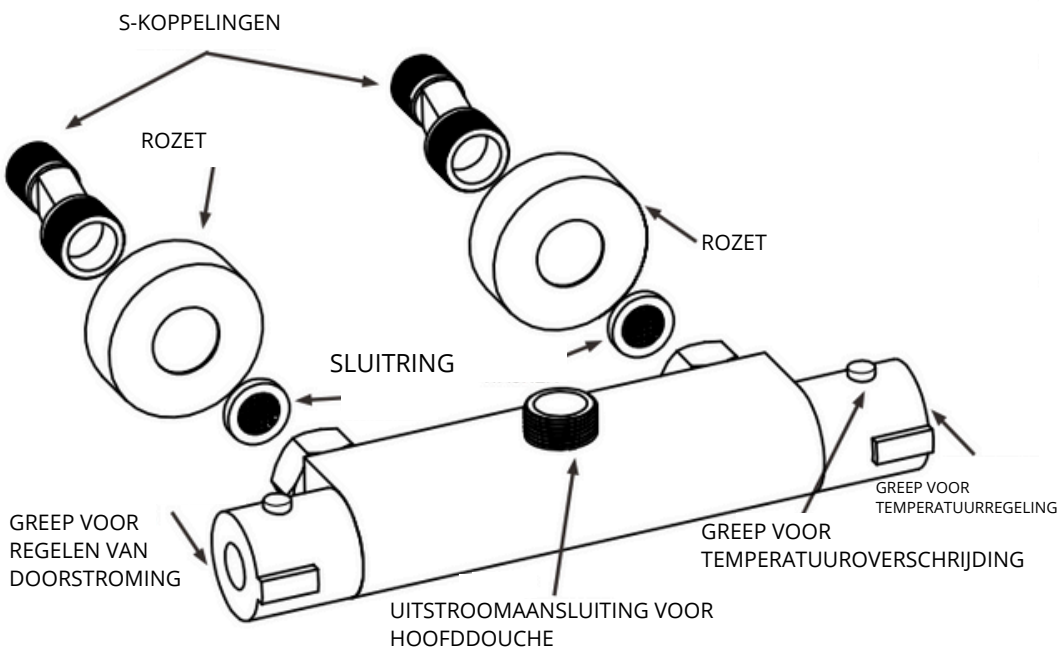

FIG. 1 PREPARING INLET CONNECTIONS

AFB 2. - Montage van de S-koppelingen



FIG. 2 FITTING THE 'S' CONNECTORS



Vorbereiden van de Installatie:

1. Schakel uw ketel uit en sluit de watertoevoer af. Voor combi-boilers hoeft u alleen de boiler uit te schakelen.
2. Laat alle leidingen leeglopen door de warm- en koudwaterkranen te openen, met de hoofdkraan gesloten. Dit voorkomt waterlekage tijdens de installatie.
3. Breng afsluiters aan op de toevoerleidingen; dit vergemakkelijkt toekomstig onderhoud.

Leidingen Vorbereiden:

1. Reinig de waterleidingen grondig om verstoppingen te voorkomen.
2. Controleer de muur op verborgen kabels en leidingen voordat u gaten boort of bevestigingen maakt.
3. Bereid de waterleidingen voor op de gewenste hoogte met een afstand van 150 mm uit elkaar. De einden van de S-koppelingen moeten gelijk liggen met het wandoppervlak.

Installatie van S-koppelingen en Thermostaatkraan:

1. Wikkel Teflonband om het schroefdraad van de S-koppelingen voor een waterdichte afdichting.
2. Schroef de S-koppelingen in de muur zodat ze 31-32 mm uitsteken. Gebruik een waterpas om te controleren of ze horizontaal en op de juiste afstand zijn geplaatst.
3. Plaats siliconenafdichtingen tussen de muur en de S-koppelingen voor extra bescherming tegen waterlekage.
4. Schroef de rozetten op de S-koppelingen en installeer de thermostaatkraan. De moeren mogen de rozetten niet raken. Stel de kraan waterpas en controleer op lekkages door de watertoevoer aan te zetten.

Belangrijk:

- Gebruik voldoende Teflonband bij de S-koppelingen om lekkage te voorkomen.
- Controleer of het schroefdraad uit de muur in goede staat is voor een veilige installatie.
- Controleer na installatie de horizontale positie met een waterpas en test op lekkages.

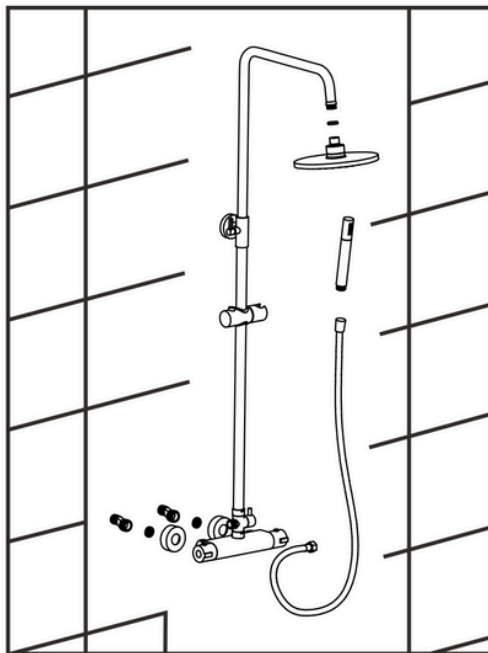
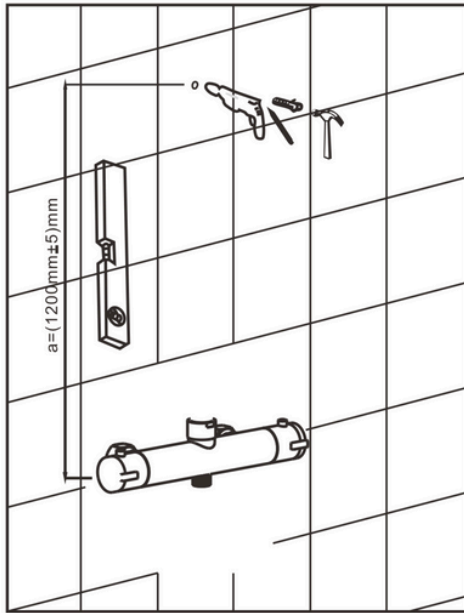

MONTAGE REGENDOUCHE

1. Monteer de glijstang op de thermostaatkraan. Let op: Draai het tussenstukje tussen de stang en thermostaatkraan vast met een zachte doek en een waterpomptank. Te veel kracht kan het tussenstukje beschadigen of breken!
2. Plaats de muurplaat op de bovenste bevestigingsbeugel van de glijstang met de platte kant naar beneden.
3. Controleer de verticale positie van de glijstang met een waterpas.
4. Markeer met een potlood waar het te boren gat moet komen en verwijder de glijstang.
5. Plaats een 6 mm boor die geschikt is voor uw type muur in uw boormachine. Boor het gat op de afgetekende plek.
6. Vul het met siliconenkit en plaats dan de meegeleverde plug en tik deze rustig aan met een rubberen hamer.
7. Monteer vervolgens het wandrozet op de muur.
8. Plaats de handdouchehouder op de glijstang.
9. Plaats de glijstang terug op de thermostaatkraan.
10. Bevestig de glijstang op het wandrozet en maak hem vast met het bijgeleverde inbussleutel.

INSTALLATIE DOUCHEONDERDELEN

1. Plaats de afdichtring in de hoofddouche en draai deze vast aan de douchearm. Stel na de installatie de hoogte in en draai vervolgens de bevestigingsbeugel vast.
2. Plaats de afdichting in de moer van de doucheslang. Verbind deze aan de behuizing van de thermostaatkraan.
3. Verbind het andere uiteinde met de handdouche en draai stevig vast.
4. Plaats tot slot de handdouche op de beweegbare houder en kies de gewenste hoek.

EN

LOMAZOO



NECESSITIES

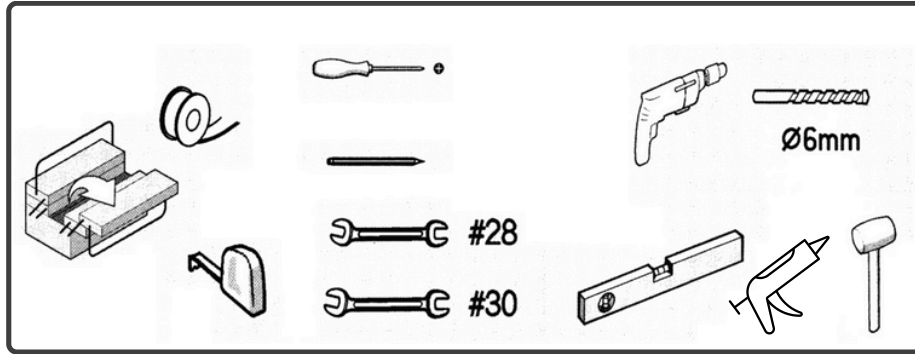

Required tools and materials

1. Phillips screwdriver
2. Pencil
3. Wrench size 28
4. Wrench size 30
5. Hammer drill
6. Drill bit 6 mm
7. Spirit level
8. Caulking gun with silicone sealant
9. Rubber mallet
10. Tape measure
11. Teflon tape

INSTALLATION PARTS

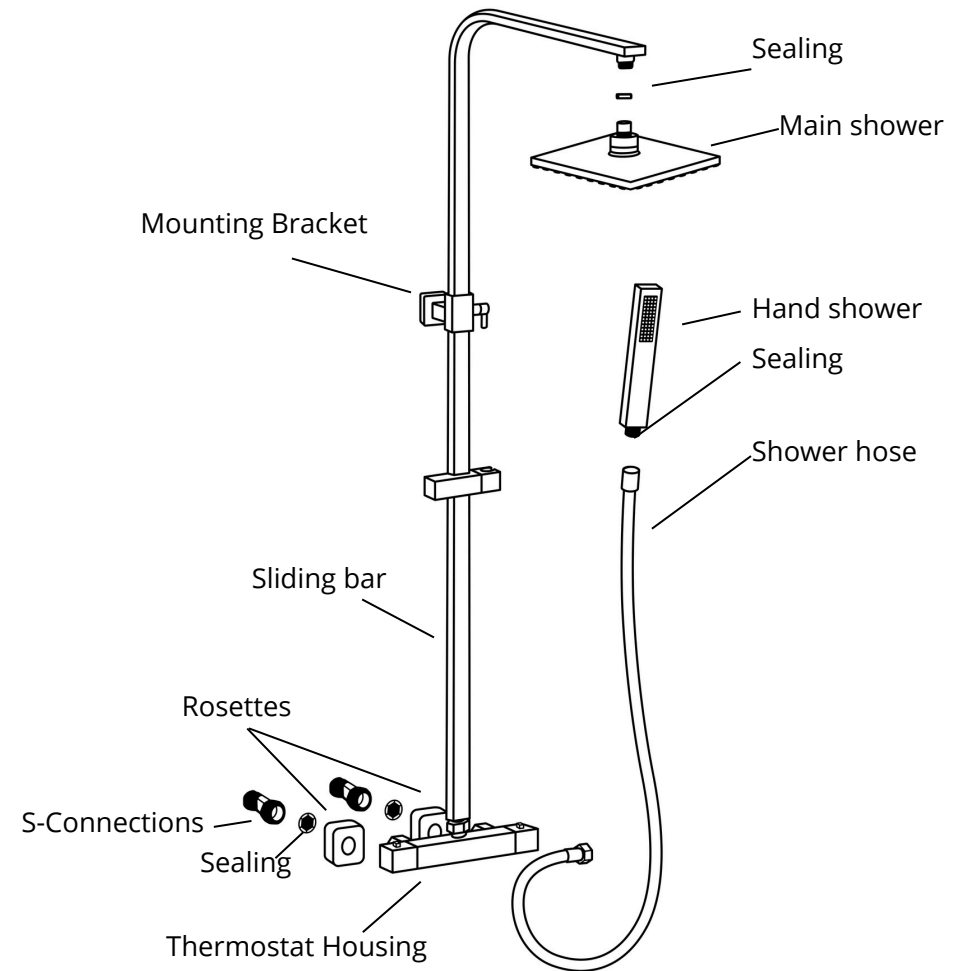

OPERATION OF THE THERMOSTATIC FAUCET

A thermostatic faucet ensures that the water coming out of your faucet is always at the desired temperature. In the faucet, there is a special thermostatic element that can sense the temperature of the water and regulate it accordingly.

If the desired temperature is set, the faucet will maintain this constant, even if the temperature of the water supply in your home changes. You can adjust the temperature by turning the handle on the side of the faucet.

For your safety, the faucet has a safety mechanism. If the supply of cold water stops suddenly, the hot water will also stop flowing more slowly, to about two liters per minute, to prevent scalding.

A thermostatic faucet is durable and easy to use, ensuring comfort without the need for constant adjustment.

It is important that a qualified plumber installs the faucet. If the installation is done by someone without the appropriate qualifications, you may lose the warranty. In case of an installation error, a written proof of installation by a qualified plumber is required.

We advise a water pressure of at least 1 bar for optimal operation of the faucet.

Pressure: 0.5 Bar - 10 Bar Recommended pressure: 1 Bar - 5 Bar

Flow rate: when the cold water is turned off within 5 seconds, the flow rate of the thermostatic faucet will automatically be reduced to 1.9 l/min.

Temperature test LOMAZOO thermostatic faucet: Test in EN817 GB/T 18145-2000 (>70,000 cycles) Test CSA B125-98 ASSE 1016 (>100,000 cycles)

It is important that a qualified plumber installs the faucet. If the installation is done by someone without the right qualifications, you may lose the warranty. In case of an installation error, a written proof of installation by a qualified plumber is needed.



INSTALLATION AND USAGE INSTRUCTIONS FOR THERMOSTATIC FAUCET

1. Please ensure that international standards are followed when installing your plumbing: hot water on the left and cold water on the right (from your perspective facing the wall). Do not reverse these connections. Keep the distance between the hot water supply and the left side of the faucet as short as possible, so that the hot water quickly reaches the thermostatic valve.
2. The pressure difference between the hot and cold water should remain within two bars. The usual water pressure for households is 3-4 bar. It should not exceed 8 bar and not be lower than 1.5 bar.
3. Normally, thermostatic valves are not suitable for use with gas-heated water systems that are ignited by pressure. Standard combi boilers are suitable.
4. Clean the inside of the pipes before installing the thermostatic valve to prevent contamination and blockage upon first use.
5. The recommended supply temperature for cold water is between 10 and 29 degrees Celsius. For hot water, it is between 50 and 75 degrees Celsius. Note: a water temperature above 80 degrees Celsius can lead to a deviation in the amount of water produced by the faucet.

Temperature range for use: 20-50 degrees Celsius. Optimal setting: 38 degrees Celsius (with cold water between 18-23 degrees Celsius and hot water between 60-68 degrees Celsius, at a water pressure of 3.5 bar).

Note: On the inside of the faucet, the left knob controls the hot water and the right knob controls the cold water. Do not reverse these connections, as this can lead to the following problems:

- a. The faucet only functions correctly for a few months.
- b. Unstable flow of hot and cold water, resulting in either only hot or only cold water.
- c. No water flow at all.

The knob on the left side of the thermostatic valve controls the hot water, and the knob on the right side controls the cold water. It is crucial that you do not reverse the connections for hot and cold water during installation. Make sure that you follow the installation instructions carefully.



SETTING TEMPERATURE

1. Handle Removal:

- Remove the cap of the handle.
- Take off the locking ring and screw.
- Lift the handle or the cover off the faucet.

2. Temperature Adjustment:

- Turn the visible thermostat spindle:
- Turn to the right for cooler water.
- Turn to the left for warmer water.
- Set to the maximum desired shower temperature (recommended is 38°C).

3. Handle Adjustment:

- Place the handle or the cover back, aligning it with the stop ring at the top.
- Slide the handle/cover onto the gearing.
- Tighten the screw again and replace the cap.

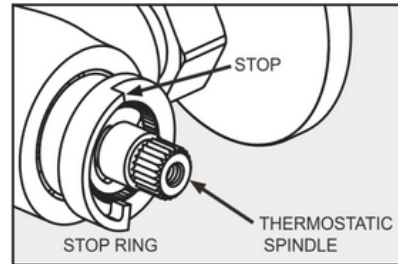
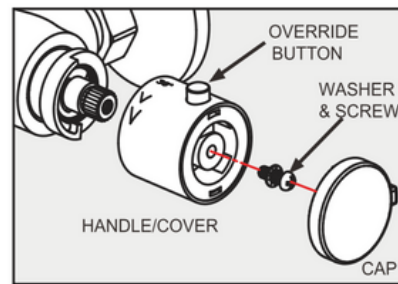

The thermostatic valve is now set to the new temperature and can be readjusted if necessary by repeating these steps.

MAINTENANCE

For Maintenance:

- **Shut off the entire water supply and turn the stop valves closed before you begin maintenance work.**

Maintenance of the Thermostatic Cartridge

1. Removing the Cartridge:

- Follow the steps for removing the handle/cover.
- Gently loosen and remove the cartridge using the appropriate tool and remove it. (If necessary, remove the stop ring.)

2. Cleaning the Cartridge:

- Rinse the cartridge under clean, running water to remove debris.
- Dry the seals and lubricate them with silicone grease.

3. Replacing the Cartridge:

- Screw the cartridge back into the housing.
- If the stop ring was removed, put it back in place, ensuring that the opening is in the 12 o'clock position.
- Mount the handle/cover back onto the valve, tighten the screw, and replace the cap.

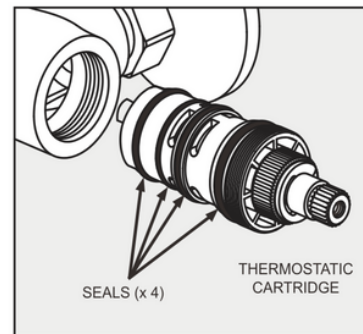

Follow these steps to ensure that your thermostatic valve continues to function properly and is maintained.

MEASUREMENTS

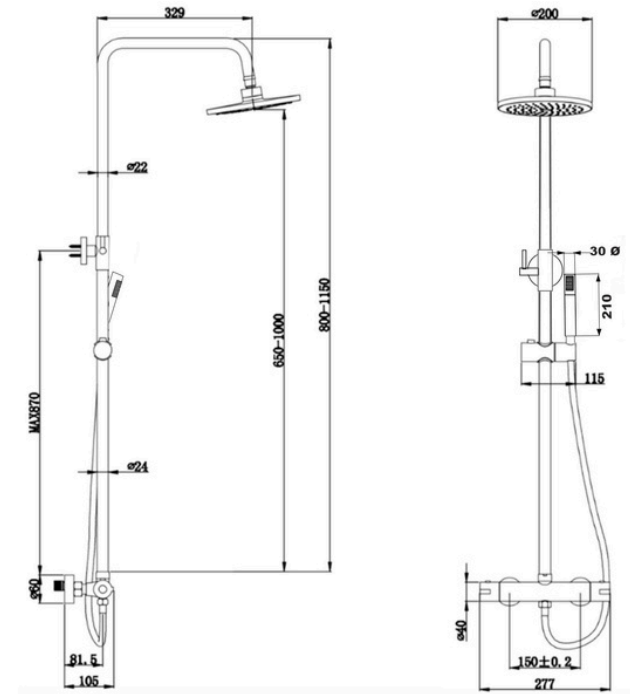

TROUBLESHOOTING THERMOSTATIC FAUCET

PROBLEM

After installation, the shower dispenses HOT or COLD water only, without mixing.

The shower does not get hot enough on first use.

Cold water is flowing through the valve into the hot water system.

Very low or no flow volume (due to gravity).

SOLUTION

Hot and cold water have been connected the wrong way around.

The maximum temperature must be adjusted, see 'Setting Temperature' for this.

Check and clean the filter.

Check the hot and cold water supply (the valve closes if the hot or cold water supply fails).

THERMOSTATIC FAUCET INSTALLATION

INSTALLATION

FIG. 1 - Preparation of the inlet connections

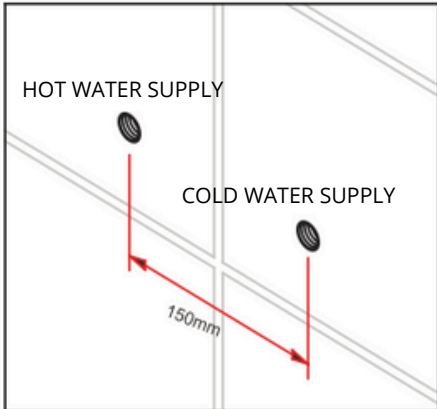

FIG. 1 PREPARING INLET CONNECTIONS

FIG. 2 - Installation of the S-couplings

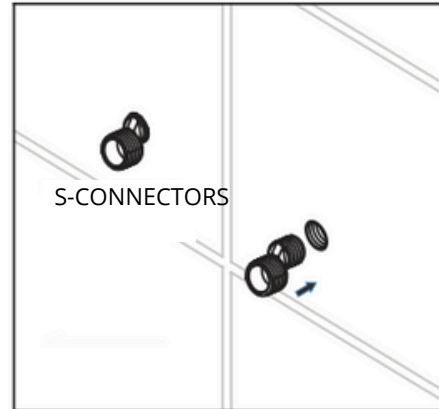
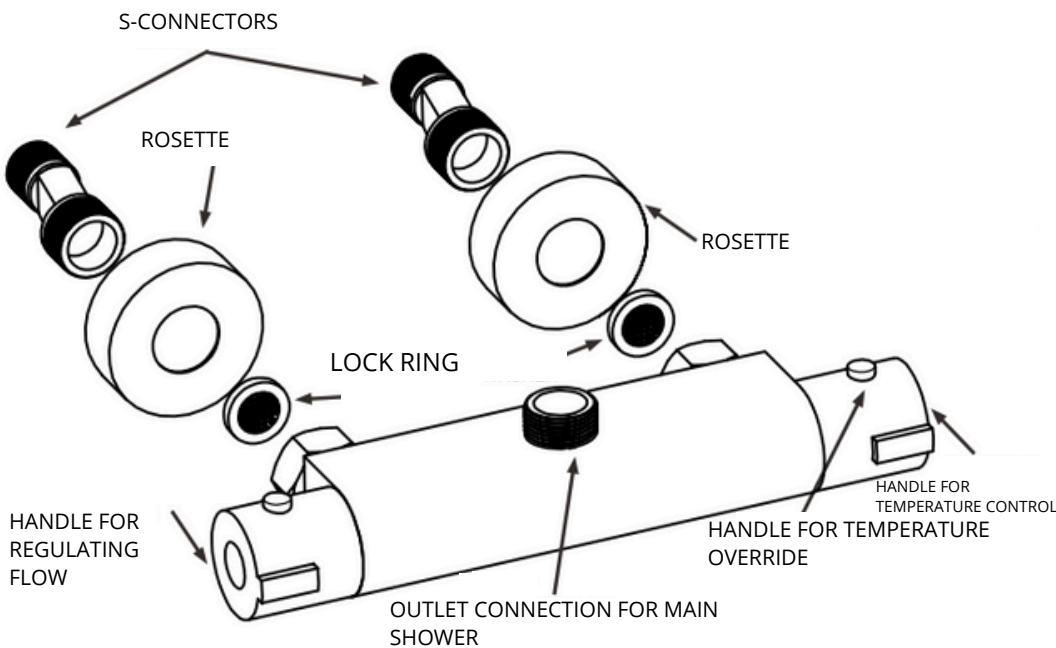

FIG. 2 FITTING THE 'S' CONNECTORS



Preparation of the Installation:

1. Shut off the boiler and close the water supply. For combi-boilers, you only need to switch off the boiler.
2. Let all pipes drain by opening the hot and cold water taps with the main tap closed. This prevents water leakage during installation.
3. Install shut-off valves on the supply lines; this facilitates future maintenance.

Preparing the Pipes:

1. Clean the water pipes thoroughly to prevent clogging.
2. Check the wall for hidden cables and pipes before you drill or make fixings.
3. Prepare the water pipes at the desired height with a distance of 150 mm from each other. The ends of the S-couplings should be flush with the wall surface.

Installation of S-couplings and Thermostatic Valve:

-
1. Wrap Teflon tape around the thread of the S-couplings for a watertight seal.
 2. Screw the S-couplings into the wall so that they protrude 31-32 mm. Use a level to check they are horizontal and at the correct distance apart.
 3. Place silicone gaskets between the wall and the S-couplings for extra protection against water leakage.
 4. Screw the rosettes onto the S-couplings and install the thermostatic valve. The nuts should not touch the rosettes. Level the valve and check for leaks by turning on the water supply.

Important:

- Use sufficient Teflon tape on the S-couplings to prevent leakage.
- Ensure the thread from the wall is in good condition for a secure installation.
- After installation, check the horizontal position with a level and test for leaks. By carefully following these steps, you ensure a correct installation and a long-term, trouble-free operation of your thermostatic valve.

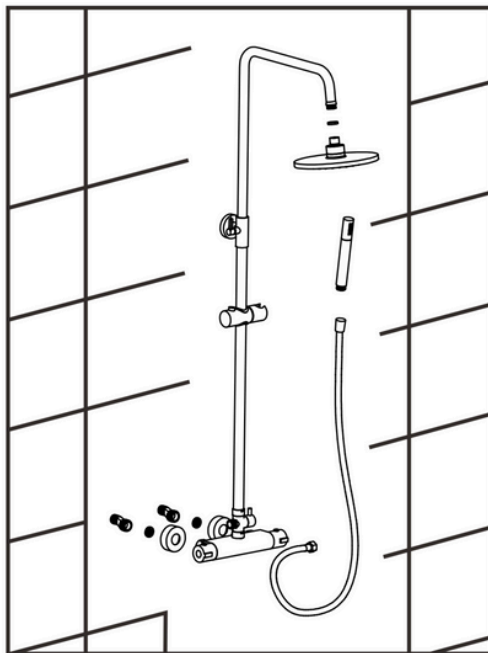
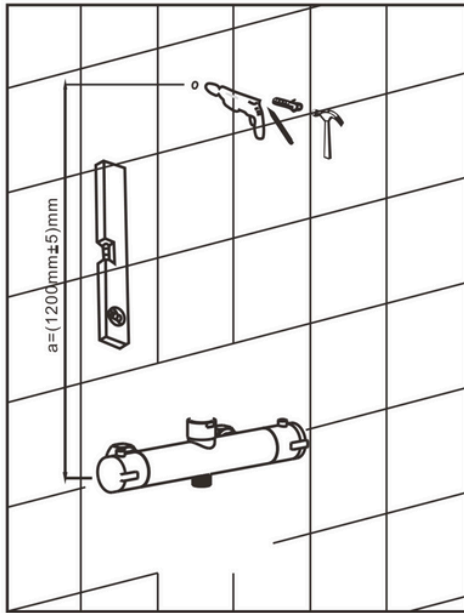

RAIN SHOWER ASSEMBLY

1. Mount the slider on the thermostatic faucet. Caution: Tighten the adapter between the rod and thermostat valve with a soft cloth and a water pump pliers. Excessive force may damage or break the adapter!
2. Place the wall mount plate of the upper mounting bracket of the slider with the flat side facing downwards.
3. Check the vertical position of the slider using a level.
4. Mark with a pencil where to drill the holes and remove the slider.
5. Use a 6 mm drill bit suitable for your type of wall in your drill machine. Drill the holes at the marked spots.
6. Fill with silicone and place the supplied plug and tap these snugly into place with a rubber hammer.
7. Then mount the water pipe on the wall.
8. Place the hand shower holder on the slider.
9. Place the slider back on the thermostatic faucet.
10. Secure the slider to the water pipe and fasten it with the supplied Allen key.

INSTALLATION OF SHOWER COMPONENTS

1. Place the shower head in the overhead shower and turn to the desired angle. After installation, set the height and turn the shower arm to the desired angle.
2. Place the cover in the wall of the shower area. Connect this cover by attaching the shower thermostat.
3. Connect the other end to the hand shower and turn it tight.
4. Place the shower holder on the wall, mark the holes, and drill the holes at the marked locations.

IT

LOMAZOO



NECESSITÀ

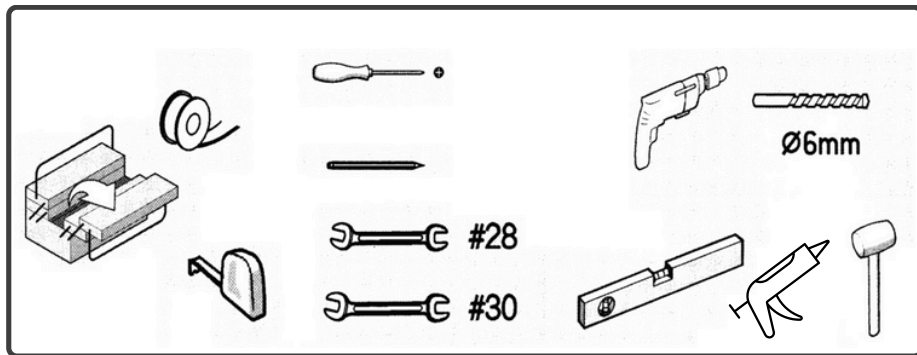

Strumenti e materiali necessari

1. Cacciavite a stella
2. Matita
3. Chiave da 28
4. Chiave da 30
5. Trapano a percussione
6. Punta da trapano da 6 mm
7. Livella a bolla d'aria
8. Pistola per silicone con sigillante siliconico
9. Martello in gomma
10. Metro a nastro
11. Nastro in teflon

PARTI DI INSTALLAZIONE

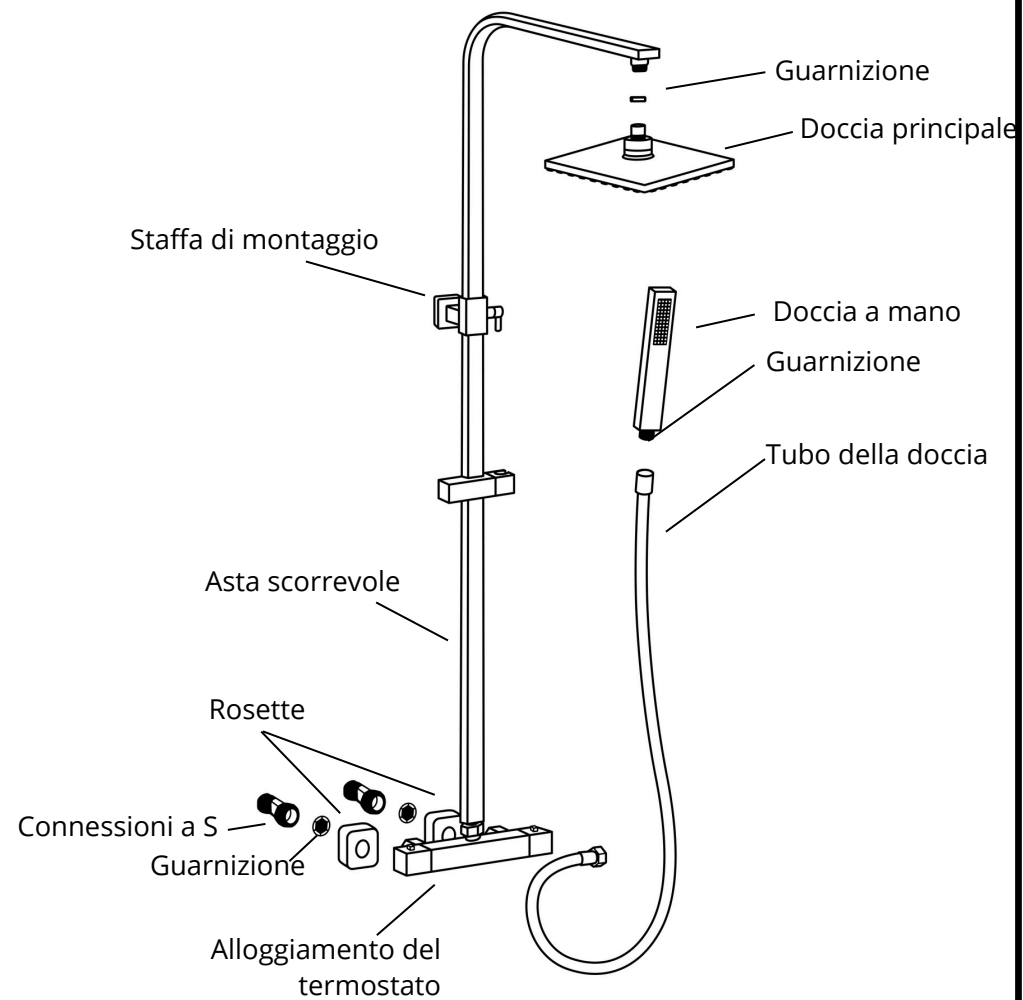

FUNZIONAMENTO DEL RUBINETTO TERMOSTATICO

Un rubinetto termostatico garantisce che l'acqua che esce dal vostro rubinetto sia sempre alla temperatura desiderata. Nel rubinetto è presente un elemento termostatico speciale che può rilevare la temperatura dell'acqua e regolarla di conseguenza.

Se la temperatura desiderata è impostata, il rubinetto la manterrà costante, anche se la temperatura dell'approvvigionamento idrico in casa cambia. È possibile regolare la temperatura girando la manopola sul lato del rubinetto.

Per la vostra sicurezza, il rubinetto è dotato di un meccanismo di sicurezza. Se l'approvvigionamento di acqua fredda si interrompe improvvisamente, anche l'acqua calda smetterà di scorrere più lentamente, fino a circa due litri al minuto, per prevenire scottature.

Un rubinetto termostatico è durevole e facile da usare, garantendo comfort senza la necessità di regolazioni costanti.

effettuata da qualcuno senza le adeguate qualifiche, si può perdere la garanzia. In caso di errore di installazione, è richiesta una prova scritta di installazione da parte di un idraulico qualificato.

Si consiglia una pressione dell'acqua di almeno 1 bar per un funzionamento ottimale del rubinetto.

Pressione: 0,5 bar - 10 bar Pressione consigliata: 1 bar - 5 bar

Portata: quando l'acqua fredda viene chiusa entro 5 secondi, la portata del rubinetto termostatico si ridurrà automaticamente a 1,9 l/min.

Test di temperatura del rubinetto termostatico LOMAZOO: Test in EN817 GB/T 18145-2000 (>70.000 cicli) Test CSA B125-98 ASSE 1016 (>100.000 cicli)

È importante che un idraulico qualificato installi il rubinetto. Se l'installazione viene effettuata da una persona non adeguatamente qualificata, si potrebbe perdere la garanzia. In caso di errore di installazione, è necessaria una prova scritta dell'installazione effettuata da un idraulico qualificato.



ISTRUZIONI DI INSTALLAZIONE E UTILIZZO PER IL RUBINETTO TERMOSTATICO

1. Assicurati che gli standard internazionali siano seguiti quando installi la tua idraulica: acqua calda a sinistra e acqua fredda a destra (dal punto di vista dell'utente che guarda il muro). Non incrociare le connessioni. Mantieni la distanza tra l'approvvigionamento di acqua calda e il lato sinistro del rubinetto il più breve possibile, per far sì che l'acqua calda raggiunga rapidamente la valvola termostatica.
2. La differenza di pressione tra l'acqua calda e fredda dovrebbe rimanere entro due bar. La pressione dell'acqua domestica abituale è tra 3-4 bar. Non dovrebbe superare gli 8 bar e non essere inferiore a 1,5 bar.
3. Normalmente, le valvole termostatiche non sono adatte per sistemi con acqua riscaldata a gas. Installa i bollitori combinati standard che sono disponibili per i sistemi che sono riscaldati da gas prima di utilizzare la valvola termostatica per prevenire la contaminazione e il blocco dell'apertura.
4. Pulisci l'interno dei tubi prima di installare la valvola termostatica per prevenire la contaminazione e il blocco successivo.
5. La temperatura dell'acqua raccomandata in ingresso per l'acqua fredda è tra i 10 e i 29 gradi Celsius. Per l'acqua calda, è tra i 50 e i 75 gradi Celsius. Nota: una temperatura dell'acqua superiore agli 80 gradi Celsius può causare una deviazione nella quantità di acqua prodotta dal rubinetto.

Intervallo di temperatura per l'uso: 20-50 gradi Celsius. Impostazione ottimale: 38 gradi Celsius (con acqua fredda tra 18-23 gradi Celsius e acqua calda tra 60-68 gradi Celsius, a una pressione dell'acqua di 3,5 bar).

Nota: All'interno del rubinetto, il pomello di sinistra controlla l'acqua calda e il pomello di destra controlla l'acqua fredda. Non invertire queste connessioni, poiché ciò può portare ai seguenti problemi:

- a. Il rubinetto funziona correttamente solo per alcuni mesi.
- b. Flusso instabile di acqua calda e fredda, risultando in solo acqua calda o solo acqua fredda.
- c. Nessun flusso di acqua.

Nota: sul lato del rubinetto, il pomello sinistro controlla l'acqua calda e il pomello destro controlla l'acqua fredda. È cruciale che non invertiate le connessioni per acqua calda e fredda durante l'installazione. Assicurati che le connessioni per acqua calda e fredda siano correttamente installate.



INSTALLAZIONE DEL RUBINETTO TERMOSTATICO

INSTALLATION

FIG. 1 - Preparazione delle connessioni di ingresso

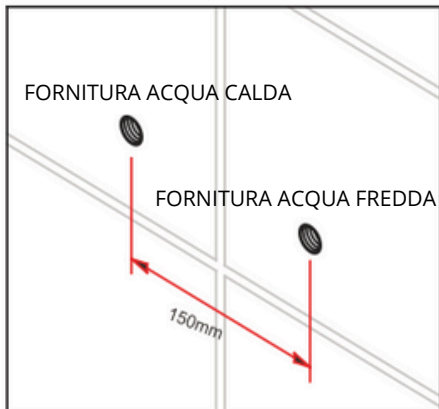

FIG. 1 PREPARING INLET CONNECTIONS

FIG. 2 MONTAGGIO DEGLI 'S-CONNECTORS'

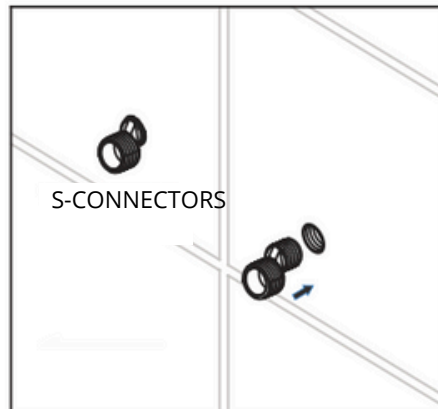
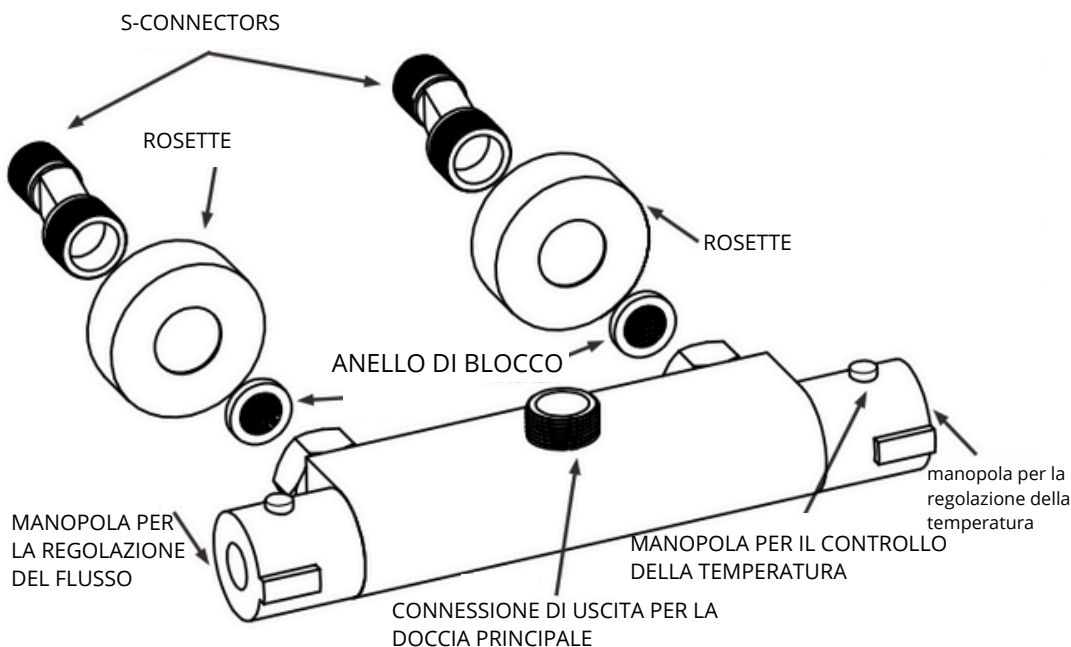

FIG. 2 FITTING THE 'S' CONNECTORS



Preparazione dell'Installazione:

1. Spegner la caldaia e chiudere l'approvvigionamento dell'acqua. Per le caldaie combinate, è sufficiente spegnere la caldaia.
2. Lasciare scolare tutte le tubature aprendo i rubinetti dell'acqua calda e fredda con il rubinetto principale chiuso. Ciò previene perdite d'acqua durante l'installazione.
3. Installare valvole di chiusura sulle linee di alimentazione; ciò agevola la manutenzione futura.

Preparazione delle Tubature:

1. Pulire accuratamente le tubature dell'acqua per prevenire l'occlusione.
2. Controllare la parete alla ricerca di cavi e tubature nascoste prima di forare o fissare.
3. Preparare le tubature dell'acqua alla altezza desiderata con una distanza di 150 mm l'una dall'altra. Le estremità dei raccordi a S dovrebbero essere affioranti con la superficie della parete.

Installazione dei Raccordi a S e della Valvola Termostatica:

1. Avvolgere il nastro in teflon intorno al filetto dei raccordi a S per una tenuta stagna.
2. Avvitare i raccordi a S nella parete in modo che sporgano di 31-32 mm. Utilizzare un livello per verificare che siano orizzontali e alla giusta distanza l'uno dall'altro.
3. Posizionare guarnizioni in silicone tra la parete e i raccordi a S per una protezione extra contro le perdite d'acqua.
4. Avvitare le rozette sui raccordi a S e installare la valvola termostatica. I dadi non dovrebbero toccare le rozette. Verificare il livello della valvola e controllare le perdite aprendo l'approvvigionamento dell'acqua.

Important:

- Utilizzare una quantità sufficiente di nastro in teflon sui raccordi a S per evitare perdite
- Assicurarsi che il filetto dalla parete sia in buone condizioni per una installazione sicura.
- Dopo l'installazione, controllare la posizione orizzontale con un livello e testare le perdite. Seguendo attentamente questi passaggi, si garantisce una corretta installazione e un funzionamento a lungo termine senza problemi della valvola termostatica.

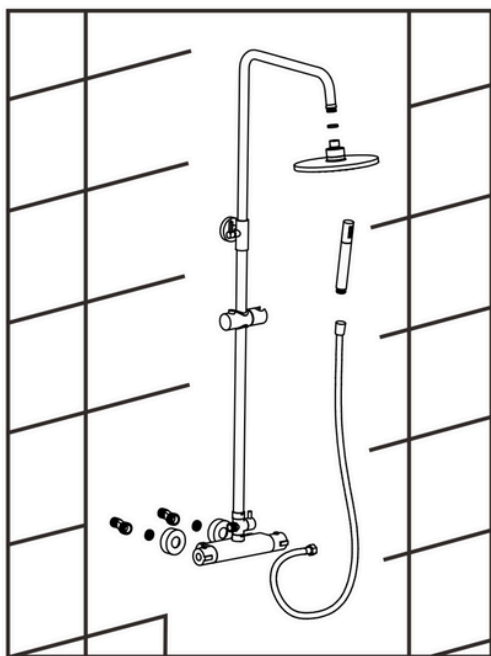
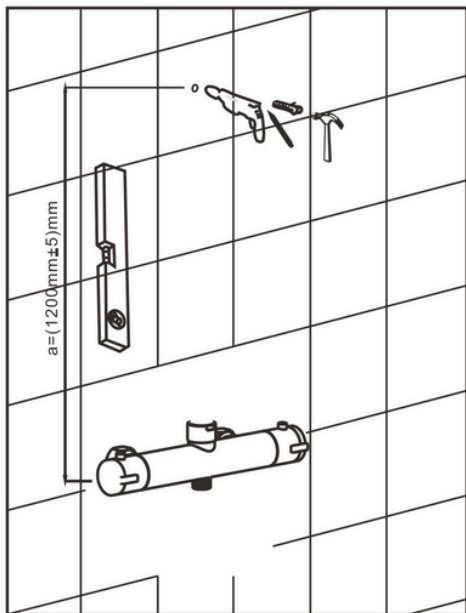

MONTAGGIO DELLA DOCCIA A PIOGGIA

1. Montare il cursore sul rubinetto termostatico. Attenzione: Serrare l'adattatore tra l'asta e la valvola termostatica con un panno morbido e una pinza per pompe acqua. Una forza eccessiva può danneggiare o rompere l'adattatore!
2. Posizionare la piastra di montaggio a muro superiore del cursore con il lato piatto rivolto verso il basso.
3. Verificare la posizione verticale del cursore utilizzando un livello.
4. Segnare con una matita dove trapanare i fori e rimuovere il cursore.
5. Utilizzare una punta da trapano da 6 mm adatta al tipo di parete nella vostra trapanatrice. Trapanare i fori nei punti segnati.
6. Riempire con silicone e inserire il tappo fornito e avvitare bene questi ultimi.
7. Inserire il tubo dell'acqua nel muro con un martello di gomma.
8. Montare il supporto per il doccino sul cursore.
9. Rimettere il cursore sul rubinetto termostatico.
10. Assicurare il cursore al tubo dell'acqua e fissarlo con la chiave a brugola fornita.

INSTALLAZIONE DEI COMPONENTI DELLA DOCCIA

1. Posizionare la doccetta nella doccia a soffitto e girare per regolare l'altezza e l'inclinazione, così da dirigere l'acqua nell'angolo desiderato.
2. Attaccare il coperchio nel muro della zona doccia. Collegare questo coperchio posizionando il rubinetto termostatico.
3. Collegare l'altro capo al doccino e avvitare bene.
4. Posizionare il cursore sull'asta del muro, segnare i fori e trapanare nei punti segnati.

PT

LOMAZOO



NECESSITÀ

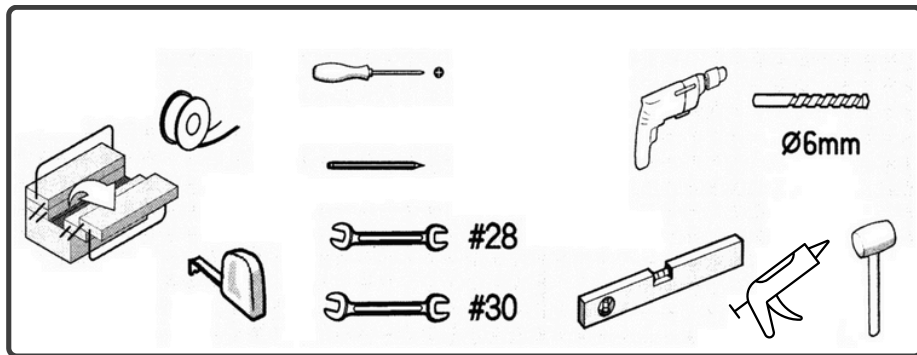

Benodigde gereedschappen en materialen:

1. Chave de fenda Phillips
2. Lápis
3. Chave de 28
4. Chave de 30
5. Furadeira de impacto
6. Broca de 6 mm
7. Nível de bolha de ar
8. Pistola para silicone com selante de silicone
9. Martelo de borracha
10. Trena
11. Fita de Teflon

PARTI DI INSTALLAZIONE

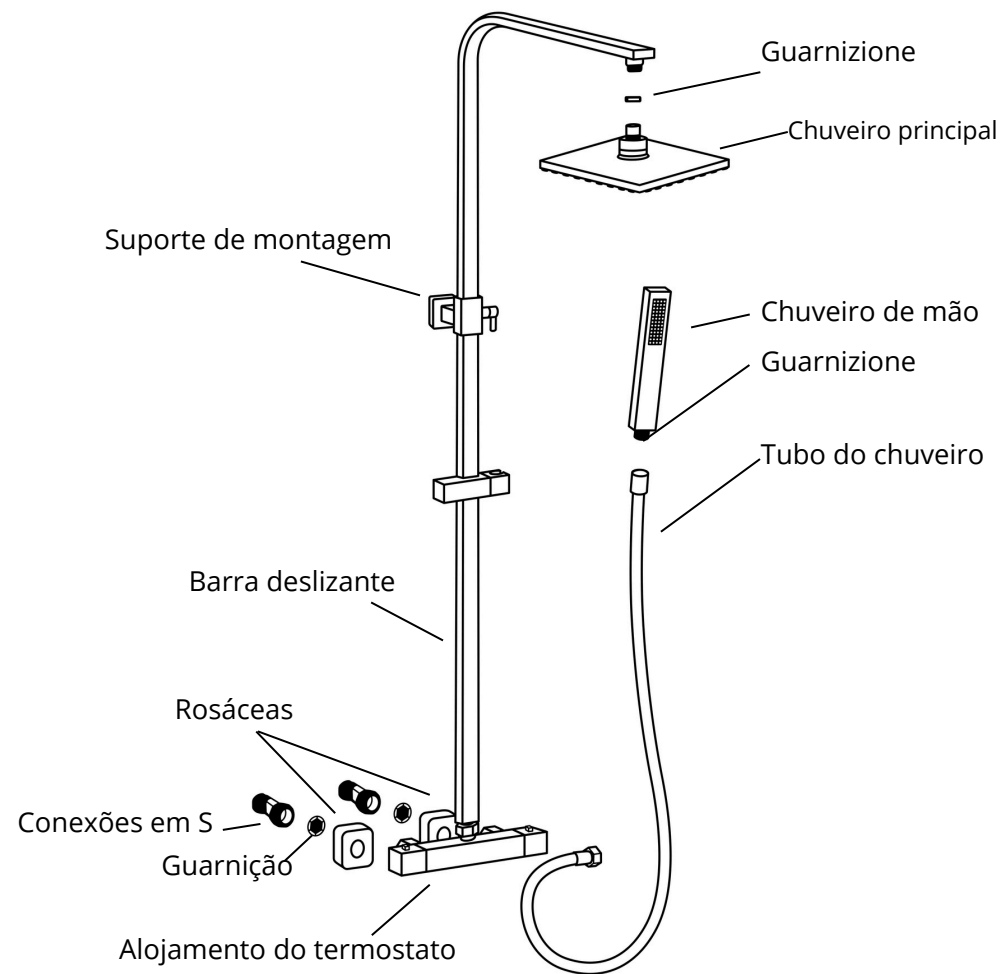

FUNCIONAMENTO DA TORNEIRA TERMOESTÁTICA

Uma torneira termostática garante que a água que sai da sua torneira seja sempre na temperatura desejada. Não introduz apenas um elemento termostático especial que pode elevar a temperatura da água e ajustá-la conforme necessário.

Se a temperatura desejada é definida, a torneira mantém constante, mesmo se a temperatura da água de entrada muda. Isto é possível graças ao termóstato girando o botão no seu próprio eixo.

Para sua segurança, foi introduzido um mecanismo de segurança. Se o fornecimento de água fria para repentinamente, também a água quente para de fluir quase imediatamente, para evitar queimaduras.

Uma torneira termostática é durável e fácil de usar, garantindo conforto sem a necessidade de ajustes constantes.

Se realizada sem atenção aos detalhes adequados, pode perder a garantia. Em caso de erro de instalação, é requerido um relatório escrito da instalação por um encanador qualificado..

Recomenda-se uma pressão de água de pelo menos 1 bar para um funcionamento ótimo da torneira.

Pressão: 0.5 bar - 10 bar Pressão recomendada: 1 bar - 5 bar Portanto, quando a torneira fecha dentro de cinco segundos, a porta da torneira termostática reduzirá automaticamente a 1,9 l/min.

Teste de operação da torneira termostática LOMAZZO: Teste em EN817 GB/T 18145-2000 (70.000 ciclos) Teste CSA B125-98 ASSE 1016 (>100.000 ciclos)

É importante que um profissional qualificado instale a torneira. Se a instalação for feita incorretamente ou sem a devida qualificação, é necessário realizar um teste de operação.



INSTRUÇÕES DE INSTALAÇÃO E USO PARA A TORNEIRA TERMOSTÁTICA

1. Assegure-se de que os padrões internacionais sejam seguidos ao instalar a sua torneira: água fria à direita e água quente à esquerda (do ponto de vista de quem olha para a torneira). Não inverta as conexões. Mantenha uma distância apropriada para o fornecimento de água fria e também para o lado da torneira o mais curto possível, para que a água quente alcance rapidamente o mecanismo termostático.
2. A pressão da água quente e fria deve permanecer entre a diferença. A pressão da água doméstica ajustada é de 3-4 bar. Não deve exceder 8 bar e não deve ser inferior a 1,5 bar.
3. Normalmente, as válvulas termostáticas não são projetadas para sistemas com água reciclada a gás. Instale caldeiras combinadas padrão que estão disponíveis para sistemas que foram instalados pela primeira vez antes de usar a válvula termostática para evitar contaminação e bloqueio do mecanismo.
4. Previna a contaminação e o bloqueio da válvula termostática para prevenir a contaminação e o bloqueio subsequente.
5. A temperatura da água recomendada na entrada para a água fria é entre 10 e 29 graus Celsius. Para a água quente, é entre 50 e 75 graus Celsius. Nota: uma temperatura da água acima de 80 graus Celsius pode causar uma variação na quantidade de água produzida pela torneira.

A faixa de temperatura ajustável é de 20-50 graus Celsius. Ajuste ótimo: 38 graus Celsius (com água fria de 12-28 graus Celsius e água quente de 60-68 graus Celsius, a uma pressão de água de 3,5 bar).

Nota: Dentro da torneira, o botão esquerdo controla a água quente e o botão direito controla a água fria. Não inverta essas conexões, pois isso pode levar aos seguintes problemas:

- a. A torneira funciona corretamente apenas por alguns meses.
- b. Fluxo instável de água quente e fria, resultando em apenas água quente ou apenas água fria.
- c. Nenhum fluxo de água.

Nota: Atenção ao conectar, para não danificar as roscas de controle da água quente e da água fria durante a instalação da torneira. Não inverta estas conexões, pois isso pode causar problemas de funcionamento.



AJUSTE DA TEMPERATURA

1. Remover a tampa do manípulo:
 - Desenroscar o botão de sobreposição.
 - Remover o painel de bloqueio e o anel.
 - Soltar o manípulo e remover a tampa.
2. Ajuste da temperatura:
 - Girar o anel de ajuste de temperatura.
 - Ajustar para água mais quente ou mais fria.
 - Se a temperatura máxima desejada para o chuveiro for atingida (recomendado 38°C), avançar para o passo seguinte.
3. Reposição do manípulo:
 - Reposicionar o manípulo e o anel, alinhando-os com a parte superior.
 - Apertar para encaixar se necessário.
 - Fixar o manípulo e o anel no lugar.

A torneira termostática é agora ajustada para a nova temperatura e pode ser ajustada novamente, se necessário, repetindo estes passos.

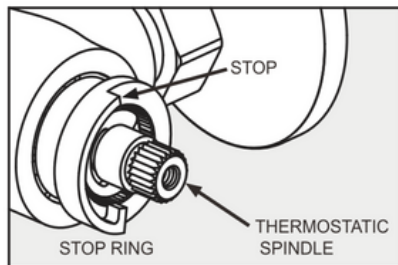
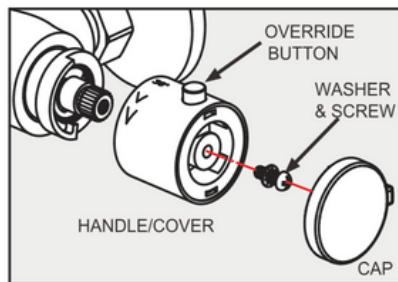

DIMENSÕES

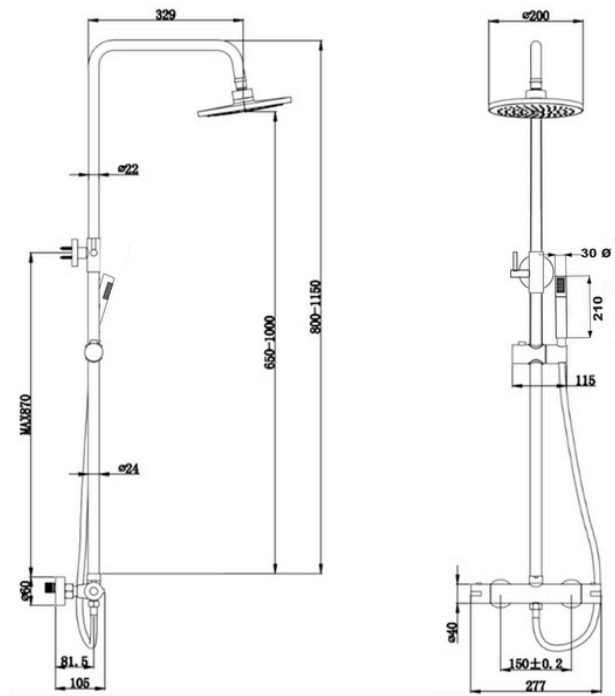

RESOLUÇÃO DE PROBLEMAS DA TORNEIRA TERMOSTÁTICA

PROBLEMA

Após a instalação, o chuveiro libera apenas ÁGUA QUENTE ou ÁGUA FRIA, sem misturar.

A água fria flui através da válvula sem aquecer na primeira utilização.

L'acqua fredda scorre attraverso la valvola nell'impianto di acqua calda.

Volume de fluxo muito baixo ou ausente (devido à gravidade).

SOLUÇÃO

Água quente e fria podem ter sido conectadas ao contrário.

A temperatura máxima deve ser regulada, veja 'Ajuste da Temperatura' para isso.

Verifique e limpe o filtro.

Volume de fluxo muito baixo ou ausente (devido à gravidade).

MANUTENÇÃO

Para a Manutenção:

- Fechar completamente o fornecimento de água e fechar as válvulas de interceptação antes de iniciar qualquer trabalho de manutenção.

1. Remoção do Cartucho:
 - Seguir os passos para remover o manípulo/capa.
 - Alinhar corretamente e remover o cartucho utilizando as ferramentas apropriadas.
 - Se necessário, remover o painel traseiro.
2. Instalação do Cartucho:
 - Secar o cartucho antes de reinstalá-lo.
 - Alinhar corretamente e inserir o cartucho no lugar.
3. Reposição do Cartucho:
 - Inserir e alinhar o cartucho no alojamento do misturador.
 - Fixar o cartucho no lugar corretamente, assegurando que as vedações estejam na posição correta.
 - Reposicionar o manípulo/capa e apertar no lugar.

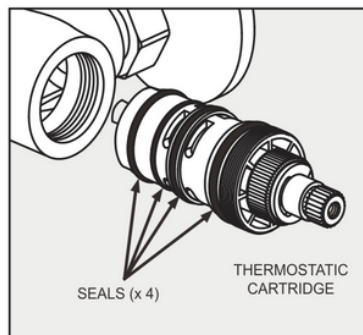

Siga estas instruções para assegurar que a sua torneira termostática funcione corretamente depois da manutenção.

INSTALAÇÃO DO MISTURADOR TERMOSTÁTICO

INSTALLATION

FIG. 1 - Preparação das conexões de entrada



FIG. 1 PREPARING INLET CONNECTIONS

FIG. 2 - Montagem dos 'S-CONNECTORS'

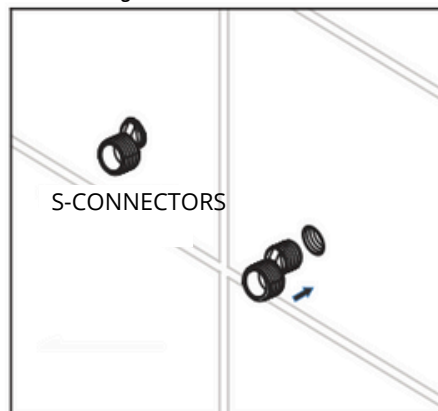
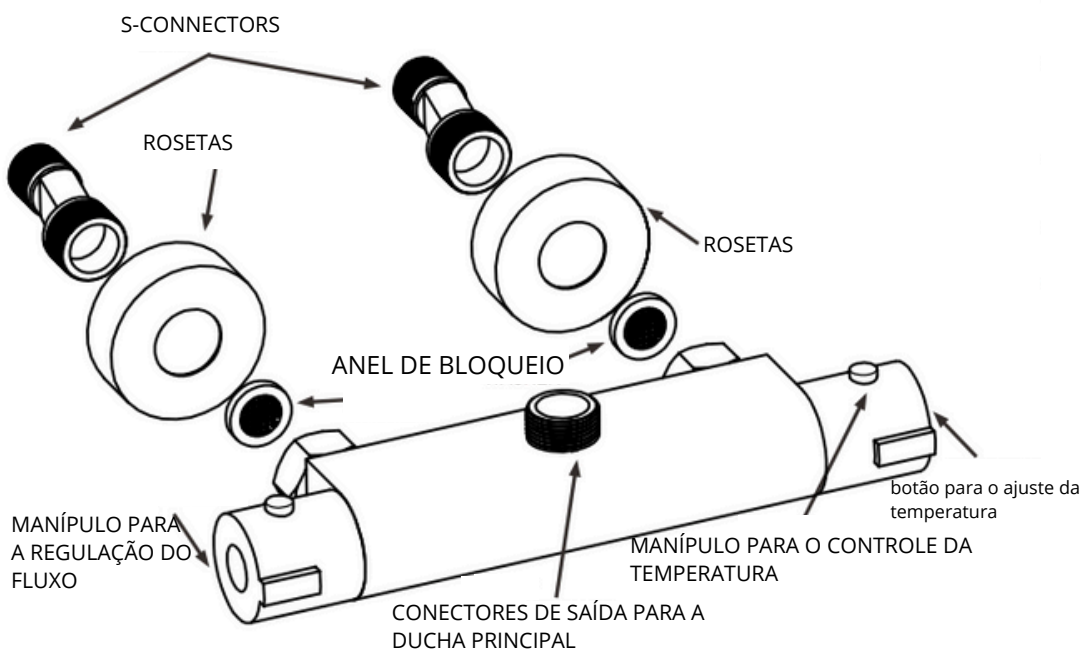

FIG. 2 FITTING THE 'S' CONNECTORS



Preparação da Instalação:

1. Desligue a água antes de começar o trabalho de instalação da torneira. Para a torneira misturadora, é suficiente fechar a água quente.
2. Assegure-se de que os suprimentos de água quente e fria estejam fechados e que o misturador principal esteja fechado. Isso previne a perda de água durante a instalação.
3. Instale válvulas de fechamento nas linhas de suprimento; isso facilita a manutenção futura.

Preparação das Tubulações:

1. Limpe cuidadosamente as tubulações de água para prevenir bloqueios.
2. Verifique as paredes atrás dos locais onde as tubulações ocultas vão ser instaladas antes de furar ou fixar.
3. Prepare as tubulações de água na altura desejada com uma distância de 150 mm uma da outra. As extremidades dos encaixes devem estar alinhadas com a superfície da parede.

Instalação dos Conectores e da Válvula Termostática:

1. Aplique fita de teflon ao redor da rosca dos conectores para uma vedação segura.
2. Fixe os conectores à parede de modo que sobressaiam de 31-32 mm. Use um nível para verificar que estão horizontais e à distância correta um do outro.
3. Posicione as gaxetas de silicone atrás da parte da parede e os conectores para uma proteção extra contra perda de água.
4. Abra as rosetas nos conectores e instale a válvula termostática. Os dados não devem tocar as rosetas. Verifique o nível da válvula e controle se as rosetas estão abrindo o suprimento de água.

Importante:

- Use uma quantidade suficiente de fita de teflon nos conectores para evitar vazamentos.
- Assegure-se de que a rosca da parede está em boas condições para uma instalação segura.
- Após a instalação, controle a posição horizontal com um nível e teste para vazamentos. Seguindo atentamente estes passos, garanta-se uma correta instalação e funcionamento a longo prazo sem problemas da válvula termostática.

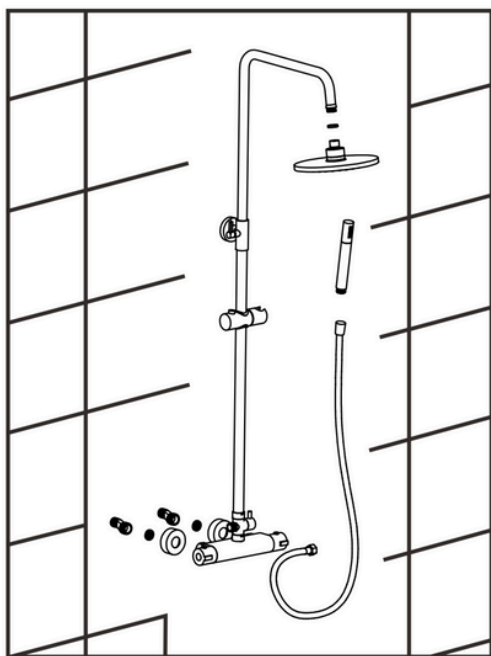
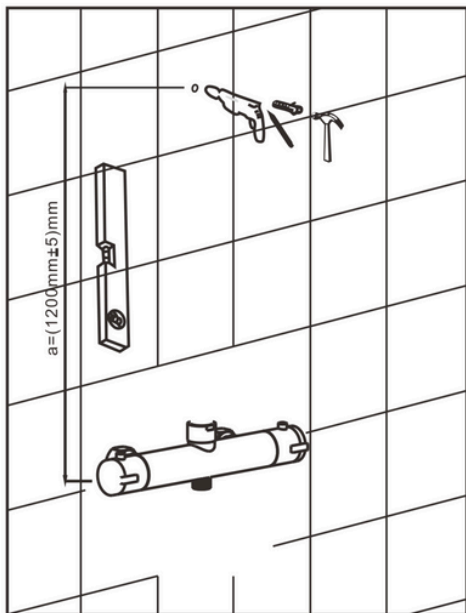

MONTAGEM DO CHUVEIRO DE TETO

1. Montar o cursor no misturador termostático. Atenção: Aperte o adaptador entre a haste e a válvula do termostato com um pano macio e um alicate para bomba d'água. Força excessiva pode danificar ou quebrar o adaptador!
2. Posicionar a placa de montagem na parede superior com o lado plano voltado para baixo.
3. Verificar a posição vertical do cursor utilizando um nível.
4. Marcar com um lápis onde perfurar e remover o cursor.
5. Utilizar uma broca de 6 mm adequada para o tipo de parede da sua casa. Perfurar os buracos nos pontos marcados.
6. Preencher com silicone e inserir os buchas para vedar bem estes últimos.
7. Inserir os tubos de água na parede com um martelo de borracha.
8. Montar o suporte para o chuveiro no cursor.
9. Reinstalar o cursor no misturador termostático.
10. Fixar o cursor ao tubo de água e apertar com a chave fornecida.

INSTALAÇÃO DOS COMPONENTES DO CHUVEIRO

1. Posicionar a doccetta (cabeça do chuveiro manual) na ducha de teto para ajustar a altura e a direção da água no ângulo desejado.
2. Fixar a cobertura na parede do chuveiro. Conectar isto ao corpo do misturador termostático.
3. Posicionar e alinhar o misturador termostático. Colar o ralo no canto do chuveiro e fixar.
4. Perfurar os buracos na parede onde os buchas serão inseridos, marcar e perfurar nos pontos marcados.

FR



 LOMAZOO

MATÉRIEL NÉCESSAIRE

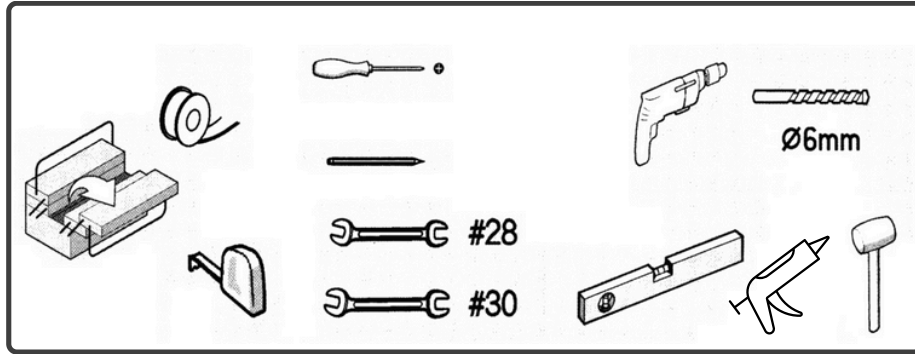

Outils et matériaux nécessaires :

1. Tournevis cruciforme
2. Crayon
3. Clé mixte de taille 28
4. Clé mixte de taille 30
5. Perforateur
6. Foret de 6 mm
7. Niveau à bulle
8. Pistolet à calfeutrer avec mastic silicone
9. Maillet en caoutchouc
10. Mètre ruban
11. Ruban de téflon

PIÈCES D'INSTALLATION

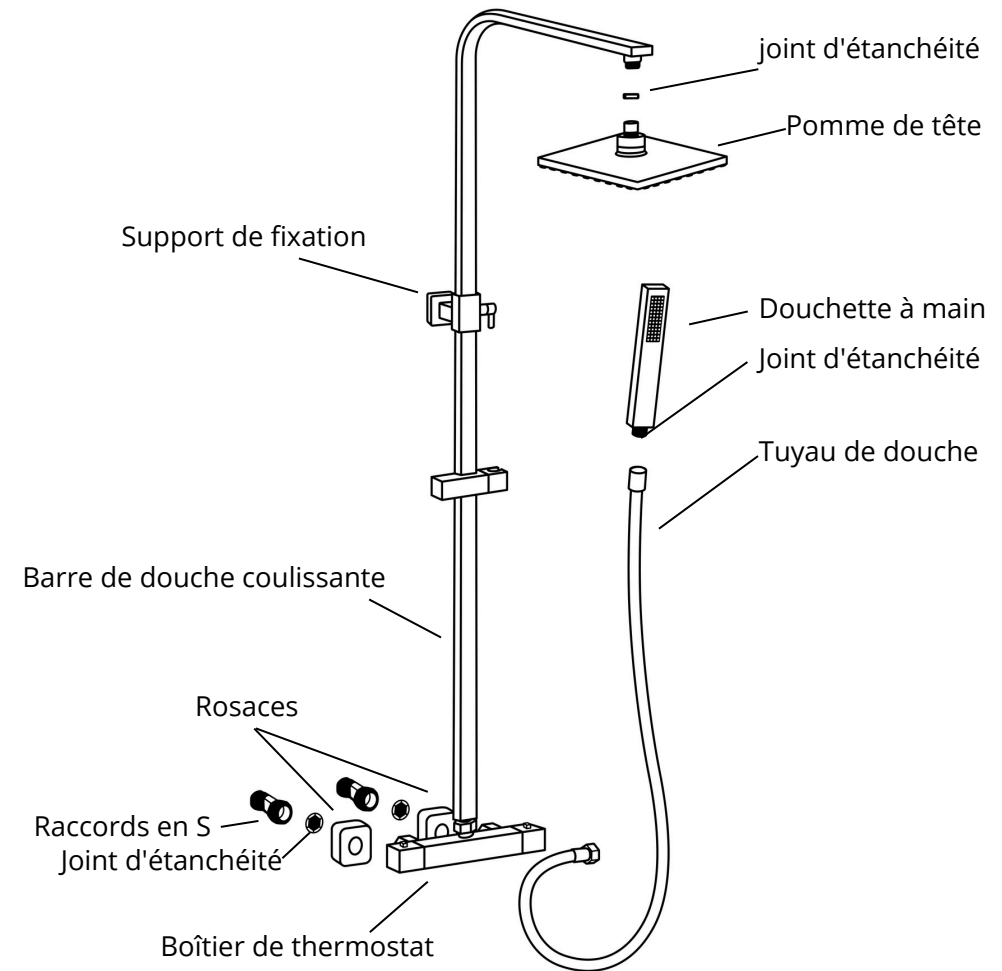

FONCTIONNEMENT DU ROBINET THERMOSTATIQUE

Un robinet thermostatique assure que l'eau qui sort de votre robinet a toujours la température que vous avez choisie. Dans le robinet, il y a un élément sensible à la chaleur qui peut bouger, ce qui lui permet de réguler l'arrivée d'eau froide ou chaude.

Lorsque vous réglez la température souhaitée, le robinet la maintient constante, même si la température ou la pression de l'eau qui entre dans votre maison change. Vous pouvez ajuster la température comme vous le souhaitez, dans les limites que le robinet peut gérer.

Pour votre sécurité, le robinet dispose d'un mécanisme de protection. Si l'arrivée d'eau froide est soudainement coupée, le robinet réduira automatiquement le débit d'eau, jusqu'à environ deux litres par minute, pour éviter que vous ne vous brûliez.

Ce robinet thermostatique a été rigoureusement testé pour sa durabilité et sa sécurité et peut être utilisé très fréquemment sans problèmes.

Il est important qu'un plombier qualifié installe le robinet. Si l'installation est effectuée par une personne sans les qualifications appropriées, il se peut que la garantie ne soit plus valable. En cas de réclamation de garantie, il pourra être nécessaire de fournir une preuve écrite d'installation par un professionnel qualifié.

Nous conseillons une pression d'eau de 1 à 5 bars pour un fonctionnement optimal du robinet.

Pression : 0,5 Bar - 10 Bar

Pression recommandée : 1 Bar - 5 Bar

Test de sécurité : si l'eau froide est coupée pendant 5 secondes, le volume d'écoulement est automatiquement réduit à 1,9 l/min.

Résultats des tests du robinet thermostatique LOMAZOO :

Test en EN817 GB/T 18145-2000 (> 70 000 cycles)

Test CSA b125-98 ASSE 1016 (> 1 000 000 cycles)

Il est important qu'un plombier qualifié installe le robinet. Si l'installation est effectuée par une personne sans les qualifications appropriées, il se peut que la garantie ne soit plus valable. En cas de réclamation de garantie, il pourra être nécessaire de fournir une preuve écrite d'installation par un professionnel qualifié.



INSTRUCTIONS D'INSTALLATION ET D'UTILISATION DU ROBINET THERMOSTATIQUE

1. Veuillez vous assurer que lors de l'installation de votre plomberie, les normes internationales sont suivies : l'eau chaude à gauche et l'eau froide à droite (de votre point de vue face au mur). Ne pas inverser les arrivées. Gardez la distance entre l'arrivée d'eau chaude et le côté gauche du robinet aussi courte que possible pour que l'eau chaude atteigne rapidement le robinet thermostatique.

2. La différence de pression entre l'eau chaude et l'eau froide ne doit pas dépasser deux bars. La pression d'eau habituelle pour un ménage est de 3-4 bars. Elle ne doit pas excéder 8 bars et ne doit pas être inférieure à 1,5 bar.

3. Normalement, le robinet thermostatique n'est pas adapté pour une utilisation avec des installations d'eau chauffées au gaz naturel qui s'allument par pression. Les chaudières mixtes standard sont adaptées.

4. Nettoyez l'intérieur des conduites avant d'installer le robinet thermostatique pour éviter la contamination et le blocage lors de la première utilisation.

5. La température d'approvisionnement recommandée pour l'eau froide est entre 10 et 29 degrés Celsius. Pour l'eau chaude, elle est entre 50 et 75 degrés Celsius. Attention : une température de l'eau supérieure à 80 degrés Celsius peut entraîner un écart dans la quantité d'eau produite par le robinet.

Plage de température pour l'utilisation : 20-50 degrés Celsius. Réglage optimal : 38 degrés Celsius (avec de l'eau froide entre 18-23 degrés Celsius et de l'eau chaude entre 60-68 degrés Celsius, à une pression d'eau de 3,5 bar).

Attention : À l'intérieur du robinet, le bouton de gauche contrôle l'eau chaude et le bouton de droite l'eau froide. Ne pas inverser ces connexions car cela peut conduire aux problèmes suivants :

- Le robinet fonctionne correctement seulement pendant quelques mois.
- Débit instable d'eau chaude et froide, avec seulement de l'eau chaude ou seulement de l'eau froide qui sort.
- Aucune eau ne sort.

Le bouton situé à gauche du robinet thermostatique contrôle l'eau chaude et le bouton à droite contrôle l'eau froide. Il est crucial de ne pas inverser les connexions d'eau chaude et d'eau froide lors de l'installation. Assurez-vous de suivre attentivement les instructions d'installation.



REGLAGE DE LA TEMPÉRATURE

1. Retirer la poignée:

- Enlever le capuchon de la poignée.
- Retirer la vis de fixation et le rondelle.
- Soulever la poignée ou le couvercle de la robinetterie.

2. Régler la température :

- Tourner la tige thermostatique :
 - Tournez vers la droite pour de l'eau plus froide.
 - Tournez vers la gauche pour de l'eau plus chaude.
- Réglez sur la température maximale de douche souhaitée (la valeur recommandée est 38°C).

3. Remettre la poignée en place :

- Remettre la poignée ou le couvercle, en alignant avec l'encoche de la butée et le côté supérieur.
- Visser la poignée/le couvercle sur la vanne.
- Remettre la vis de fixation et le capuchon sur la poignée.

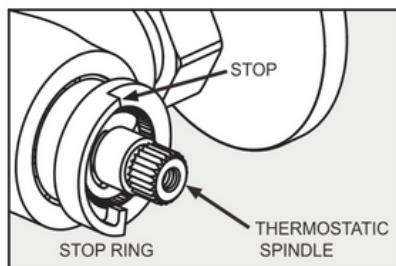
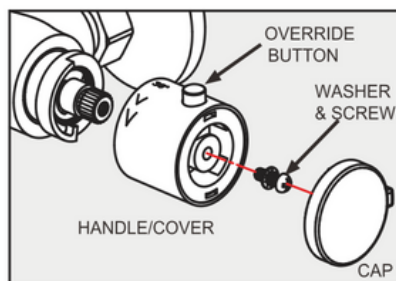

Le robinet thermostatique est maintenant réglé sur la nouvelle température et peut nécessiter un ajustement en répétant ces étapes si nécessaire.

ENTRETIEN

Pour l'entretien :

- Fermez complètement l'arrivée d'eau et fermez les vannes avant de commencer les travaux d'entretien.

Onderhoud van de Thermostatische Cartridge

1. Retirer la cartouche :

- Suivez les étapes pour enlever la poignée/le couvercle.
- Utilisez une clé pour desserrer délicatement la cartouche et la retirer (si nécessaire, retirez la butée).

2. Nettoyage de la cartouche :

- Rincez la cartouche à l'eau propre et courante pour enlever les impuretés.
- Séchez les joints et appliquez de la graisse silicone.

3. Remplacement de la cartouche :

- Remettez la cartouche dans son logement.
- Remplacez la butée si celle-ci avait été enlevée, et assurez-vous qu'elle est positionnée sur le réglage à 12 heures.
- Remontez la poignée/le couvercle et serrez la vis de fixation, puis remplacez le capuchon.

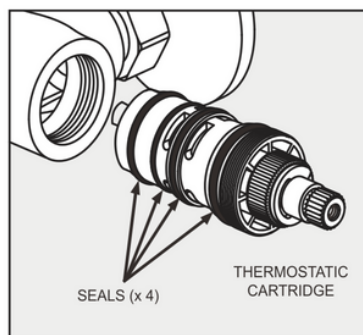

Suivez ces étapes pour vous assurer que votre robinet thermostatique fonctionne correctement et est bien entretenu.

DIMENSIONS

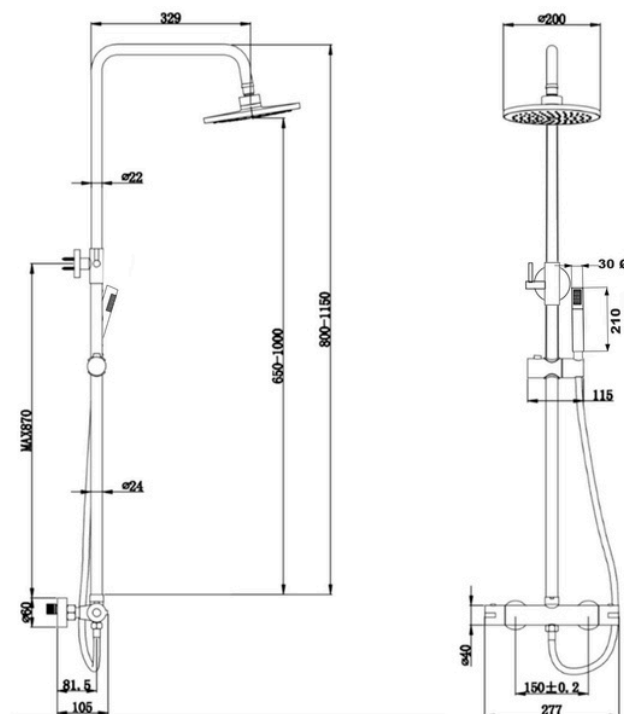

SOLUTIONS AUX PROBLÈMES DE ROBINET THERMOSTATIQUE

PROBLÈME

N'après l'installation, la douche fournit de l'eau CHAUDE ou FROIDE, et il n'y a pas de mélange.

La douche n'est pas suffisamment chaude lors de la première utilisation.

L'eau froide s'écoule par le clapet dans le système d'eau chaude.

Le débit est très faible ou inexistant (manque de pression).

SOLUTION

L'eau chaude et froide sont branchées de manière inversée.

La température maximale doit être ajustée, voir 'Réglage de la température.

Contrôlez et nettoyez le filtre.

Contrôlez l'arrivée d'eau chaude et froide (le clapet se ferme si l'arrivée d'eau chaude ou froide est coupée).

INSTALLATION DU ROBINET THERMOSTATIQUE

INSTALLATION

ÉTAPE 1. Préparation des connexions d'eau.

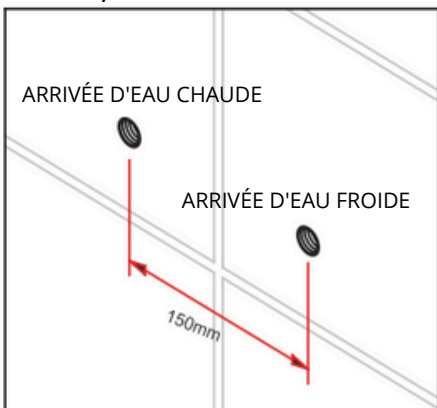

FIG. 1 PREPARING INLET CONNECTIONS

ÉTAPE 2. Montage des raccords en 'S'.

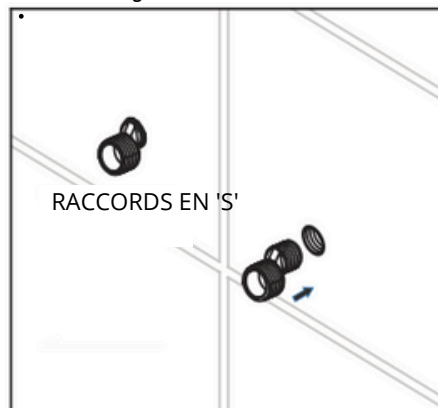
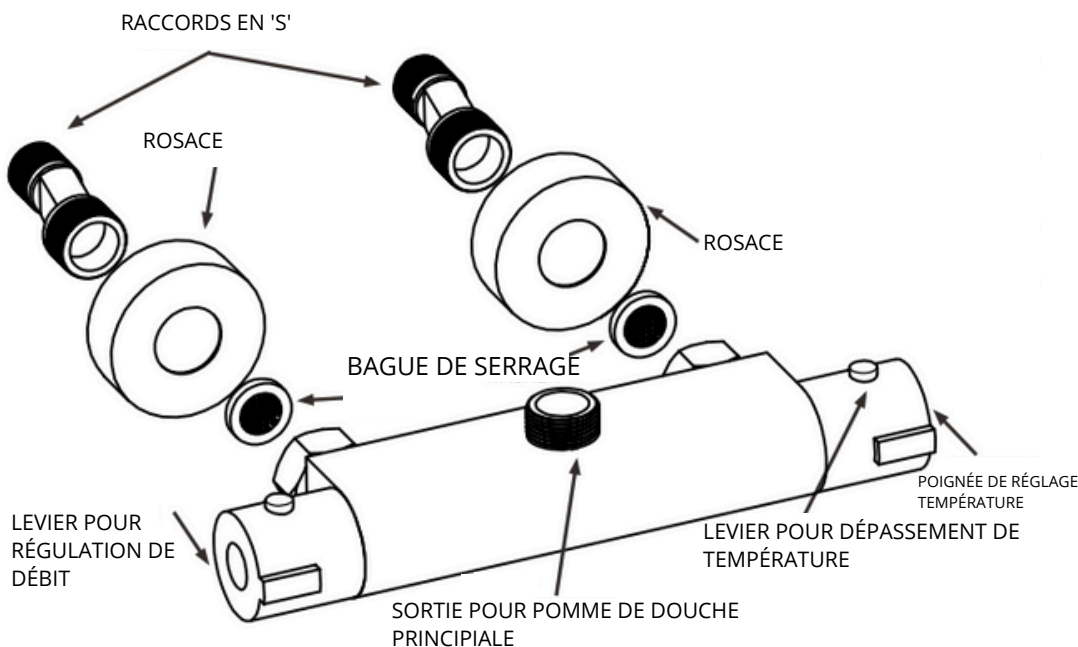

FIG. 2 FITTING THE 'S' CONNECTORS



Préparation de l'Installation :

1. Éteignez votre chaudière et fermez l'arrivée d'eau. Pour les chaudières combinées, il suffit d'éteindre la chaudière.
2. Videz toutes les canalisations en ouvrant les robinets d'eau chaude et d'eau froide, tout en maintenant la vanne principale fermée. Cela évitera les fuites d'eau pendant l'installation.
3. Installez des vannes d'arrêt sur les conduites d'approvisionnement pour faciliter la maintenance future.

Préparation des Canalisations :

1. Nettoyez soigneusement les canalisations d'eau pour éviter les obstructions.
2. Vérifiez le mur pour la présence de câbles et de conduites cachés avant de percer des trous ou de fixer des éléments.
3. Préparez les canalisations d'eau à la hauteur souhaitée, avec un espacement de 150 mm entre elles. Les extrémités des raccords en 'S' doivent être alignées avec la surface du mur.

Installation des Raccords en 'S' et de la Robinetterie

Thermostatique :

1. Enroulez du ruban en Teflon autour du filetage des raccords en 'S' pour assurer une étanchéité à l'eau.
2. Vissez les raccords en 'S' dans le mur de manière à ce qu'ils dépassent de 31 à 32 mm. Utilisez un niveau à bulle pour vérifier qu'ils sont horizontaux et correctement espacés.
3. Placez des joints en silicone entre le mur et les raccords en 'S' pour une protection supplémentaire contre les fuites d'eau.
4. Vissez les rosaces sur les raccords en 'S' et installez la robinetterie thermostatique. Les écrous ne doivent pas toucher les rosaces. Assurez-vous que la robinetterie est de niveau et vérifiez les fuites en ouvrant l'arrivée d'eau.

Important :

- Utilisez suffisamment de ruban en Teflon sur les raccords en 'S' pour éviter les fuites.
- Vérifiez que le filetage dans le mur est en bon état pour une installation sûre.
- Après l'installation, vérifiez la position horizontale avec un niveau à bulle et testez les fuites.

En suivant ces étapes avec soin, vous gardez une installation correcte et un fonctionnement sans problème de votre robinetterie thermostatique sur le long terme.

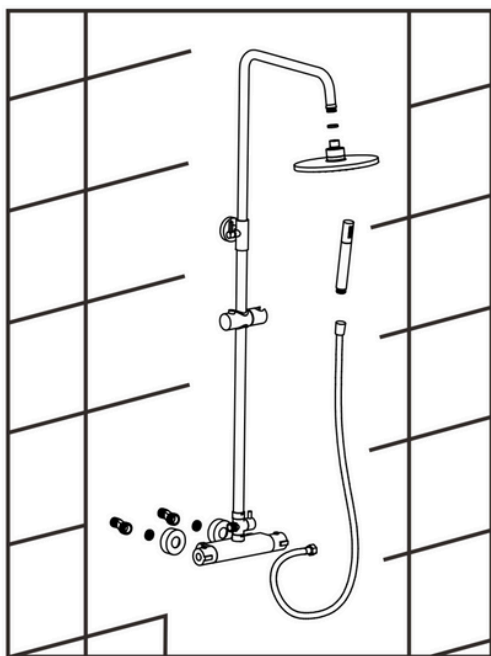
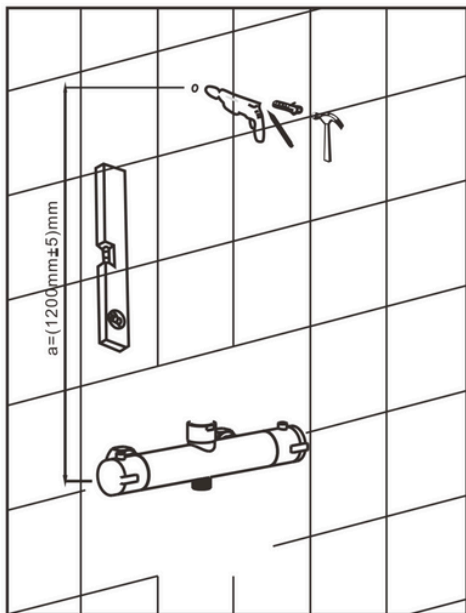

L'INSTALLATION DE LA DOUCHE DE PLUIE

1. Fixez la barre de douche sur la robinetterie thermostatique.
Attention : Serrez l'adaptateur entre la barre et la vanne thermostatique avec un chiffon doux et une pince pour pompe à eau. Une force excessive peut endommager ou casser l'adaptateur !
2. Placez la plaque murale sur le support supérieur de la barre de douche avec la face plate vers le bas.
3. Vérifiez la position verticale de la barre de douche à l'aide d'un niveau à bulle.
4. Marquez avec un crayon l'endroit où vous devez percer le trou, puis retirez la barre de douche.
5. Utilisez une perceuse équipée d'un foret de 6 mm adapté à votre type de mur pour percer le trou marqué.
6. Remplissez-le de mastic silicone, puis placez la cheville fournie et tapotez-la doucement avec un maillet en caoutchouc.
7. Ensuite, montez la rosace murale sur le mur.
8. Placez le support de douche à main sur la barre de douche.
9. Remettez la barre de douche en place sur la robinetterie thermostatique.
10. Fixez la barre de douche sur la rosace murale et serrez-la à l'aide de la clé Allen fournie.

INSTALLATION DES PIÈCES DE LA DOUCHE

1. Placez le joint d'étanchéité dans la pomme de douche principale et serrez-le sur le bras de douche. Après l'installation, ajustez la hauteur, puis serrez le support de fixation.
2. Placez le joint d'étanchéité dans l'écrou du tuyau de douche. Connectez-le au boîtier de la robinetterie thermostatique.
3. Connectez l'autre extrémité au pommeau de douche et serrez fermement.
4. Enfin, placez le pommeau de douche sur le support pivotant et choisissez l'angle souhaité.

DE



 LOMAZOO

NOTWENDIGKEITEN

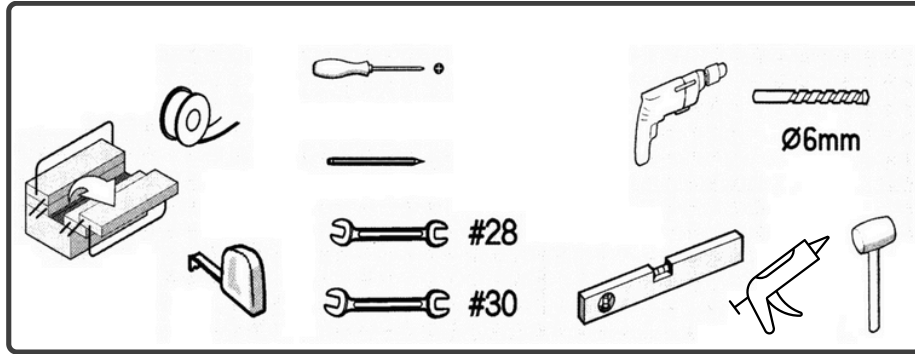

Benötigte Werkzeuge und Materialien

1. Kreuzschlitzschraubendreher
2. Bleistift
3. Schraubenschlüssel Größe 28
4. Schraubenschlüssel Größe 30
5. Schlagbohrmaschine
6. Bohrer 6 mm
7. Wasserwaage
8. Kartuschenpistole mit Silikondichtstoff
9. Gummihammer
10. Maßband
11. Teflonband

INSTALLATIONSTEILE

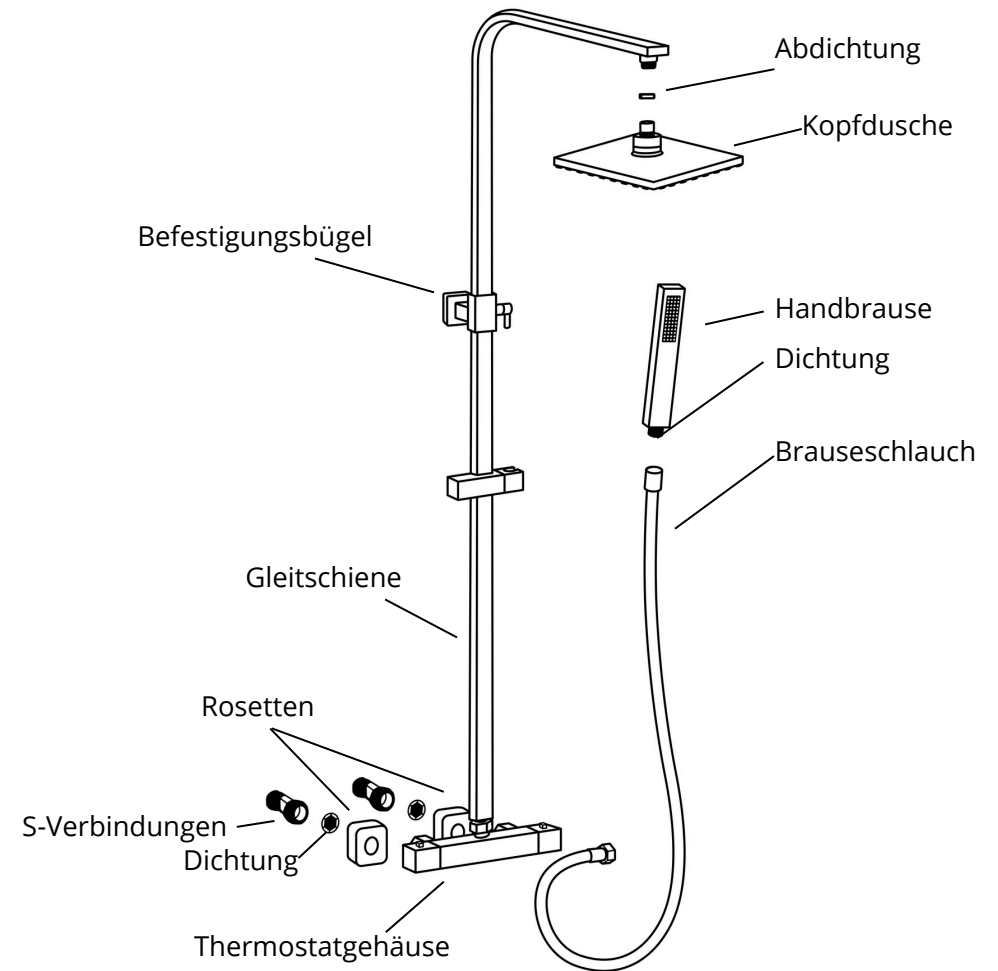

FUNKTIONSWEISE DES THERMOSTATISCHEN MISCHVENTILS

Ein thermostatisches Mischventil stellt sicher, dass das Wasser, das aus Ihrem Wasserhahn kommt, immer die von Ihnen gewünschte Temperatur hat. In dem Wasserhahn befindet sich ein speziell temperaturgesteuertes Element, das sich bewegt, wenn die Temperatur des kalten oder warmen Wassers geregelt wird.

Wenn Sie die gewünschte Temperatur einstellen, hält der Wasserhahn diese konstant, auch wenn die Temperatur oder der Druck des Wassers in Ihrer Wasserleitung sich ändert. Sie können die Temperatur nach Belieben anpassen, ohne die Grenzen des Wasserhahns zu überschreiten.

Zum Schutz Ihrer Sicherheit verfügt der Wasserhahn über einen Schutzmechanismus. Wenn die Kaltwasserzufuhr plötzlich stoppt, lässt der Wasserhahn das heiße Wasser langsamer fließen, um Verbrennungen zu vermeiden, indem er etwa zwei Liter pro Minute liefert.

Dieses thermostatische Mischventil wurde für Langlebigkeit und Sicherheit entwickelt und kann häufig ohne jegliche Wartung verwendet werden.

Es ist wichtig, dass ein qualifizierter Klempner den Wasserhahn installiert. Wenn die Installation von jemandem ohne die richtigen Qualifikationen durchgeführt wird, kann dies dazu führen, dass die Garantie ungültig wird. Im Falle einer Garantie muss möglicherweise ein schriftlicher Nachweis über die Installation durch einen qualifizierten Fachmann vorgelegt werden.

Wir empfehlen einen Wasserdruck von 1 bis 5 bar für eine optimale Funktion des Wasserhahns.

Druck: 0,5 Bar - 10 Bar Empfohlener Druck: 1 Bar - 5 Bar

Sicherheit: Wenn das kalte Wasser abgeschaltet wird, wird die Durchflussmenge automatisch auf 1,9 l/min reduziert.

Testergebnisse LOMAZOO thermostatisches Mischventil: Test in EN817 GB/T 18145-2000 (>70.000 Zyklen) Test CSA b125-98 ASSE 1016 (>1.000.000 Zyklen)

Es ist wichtig, dass ein qualifizierter Klempner den Wasserhahn installiert. Wenn die Installation von einer Person ohne die entsprechenden Qualifikationen durchgeführt wird, kann die Garantie ungültig werden. Im Garantiefall kann es erforderlich sein, einen schriftlichen Nachweis über die Installation durch einen qualifizierten Fachmann vorzulegen.



INSTALLATIONS- UND GEBRAUCHSANWEISUNG FÜR DAS THERMOSTATISCHE MISCHVENTIL

1. Stellen Sie sicher, dass bei der Installation Ihrer Wasserleitungen die internationalen Standards befolgt werden: Warmwasser auf der linken und Kaltwasser auf der rechten Seite (von der Vorderseite des Wasserhahns aus gesehen). Platzieren Sie die Anschlüsse nicht um. Halten Sie den Abstand zwischen den Warmwasseranschlüssen auf der linken Seite des Wasserhahns so gering wie möglich, damit das warme Wasser schneller den Wasserhahn erreicht.

2. Der Druckunterschied zwischen warmem und kaltem Wasser muss innerhalb von zwei bar bleiben. Der verwendete Wasserdruck für Haushalte beträgt 3-4 bar. Er sollte nicht höher als 8 bar und nicht niedriger als 1,5 bar sein.

3. Normalerweise ist das thermostatische Mischventil nicht für den Einsatz in geothermisch beheizten Wasserinstallationen geeignet, da dies zu Fehlfunktionen führen kann. Standard-Warmwassersysteme sind dafür geeignet.

4. Reinigen Sie die Innenleitungen, bevor Sie das thermostatische Mischventil installieren, um Verunreinigungen und Verstopfungen beim ersten Gebrauch zu vermeiden.

5. Die empfohlene Zulauftemperatur für kaltes Wasser liegt zwischen 10 und 29 Grad Celsius. Für warmes Wasser zwischen 50 und 75 Grad Celsius. Beachten Sie, dass eine Warmwassertemperatur über 80 Grad Celsius zu Abweichungen in der Wassermenge führen kann, die das Mischventil liefert.

Temperaturbereich für den Gebrauch: 20-50 Grad Celsius. Optimale Einstellung: 38 Grad Celsius (mit kaltem Wasser zwischen 18-23 Grad Celsius und warmem Wasser zwischen 60-68 Grad Celsius, bei einem Wasserdruck von 3,5 bar).

Beachten Sie:

Der Knopf auf der linken Seite des Mischventils steuert das warme Wasser und der Knopf auf der rechten Seite das kalte Wasser. Verwechseln Sie die Anschlüsse nicht, da dies zu folgenden Problemen führen kann:

- Das Wasser wird nach einigen Monaten nicht mehr richtig warm.
- Instabiler Wasserdurchfluss von warmem und kaltem Wasser, wobei entweder nur heißes oder nur kaltes Wasser fließt.
- Es kommt überhaupt kein Wasser mehr heraus.

Der Knopf auf der linken Seite des thermostatischen Mischventils regelt das warme Wasser und der Knopf auf der rechten Seite das kalte Wasser. Es ist entscheidend, dass die Anschlüsse für warmes und kaltes Wasser während der Installation nicht vertauscht werden. Stellen Sie sicher, dass Sie die Installationsanweisungen sorgfältig befolgen.



TEMPERATUR EINSTELLEN

1. Griff Entfernen:

- Entfernen Sie bitte die Abdeckung des Griffs.
- Nehmen Sie die Verschlusschraube ab.
- Heben Sie den Griff vom Ventilgehäuse ab.

2. Temperatur Einstellen:

- Drehen Sie die sichtbare Thermostatspindel:
 - Drehen Sie nach rechts für kälteres Wasser.
 - Drehen Sie nach links für wärmeres Wasser.
- Stellen Sie die maximal gewünschte Duschtemperatur ein (empfohlen sind 38 °C).

3. Griff Einstellen:

- Setzen Sie den Griff oder die Abdeckung wieder auf und richten Sie sie mit dem Anschlag des Stopp-Rings oben aus.
- Schieben Sie den Griff/die Abdeckung auf die Verzahnung.
- Drehen Sie die Schraube fest und setzen Sie die Abdeckung wieder auf.

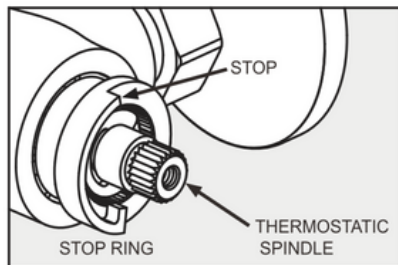
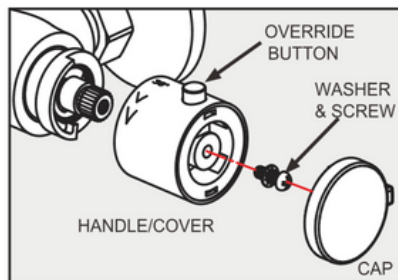

Das Thermostatventil ist nun auf die neue Temperatur eingestellt und kann bei Bedarf erneut angepasst werden, indem diese Schritte wiederholt werden.

WARTUNG

Vor der Wartung:

- Schließen Sie bitte die gesamte Wasserversorgung und drehen Sie die Absperrventile zu, bevor Sie mit den Wartungsarbeiten beginnen.**

Wartung der Thermostatkartusche:

1. Entfernen der Kartusche:

- Befolgen Sie die Schritte zum Entfernen des Griffs/der Abdeckung.
- Verwenden Sie einen passenden Schlüssel, um die Kartusche vorsichtig zu lösen und zu entfernen. (Entfernen Sie gegebenenfalls den Stopp-Ring).

2. Reinigen der Kartusche::

- Spülen Sie die Kartusche unter sauberem, fließendem Wasser ab, um Schmutz zu entfernen.
- Trocknen Sie die Kartusche ab und fetten Sie sie leicht mit Silikonfett ein.

3. Einsetzen der Kartusche::

- Schrauben Sie die Kartusche zurück in das Gehäuse.
- Setzen Sie den Stopp-Ring wieder ein, wenn er entfernt wurde, und stellen Sie sicher, dass er sich in der 12-Uhr-Position befindet.
- Montieren Sie den Griff/die Abdeckung zurück auf die Verzahnung, drehen Sie die Schraube fest und setzen Sie die Abdeckung wieder auf.

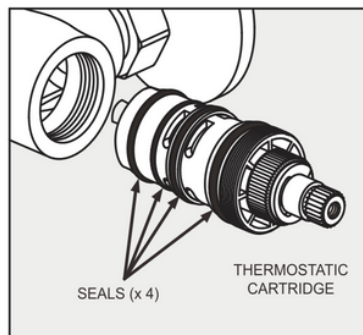

ABMESSUNGEN

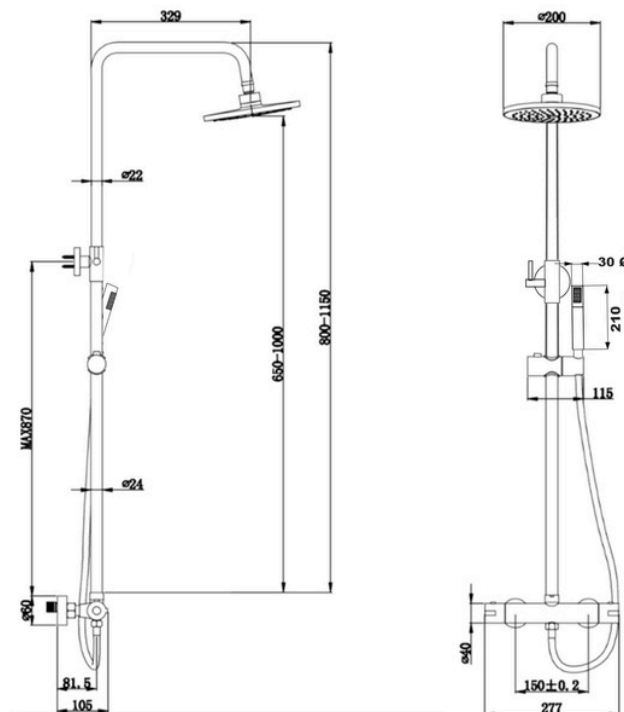

PROBLEMLÖSUNG THERMOSTATMISCHVENTIL

PROBLEM

Nach der Installation kommt aus der Dusche HEISSES oder KALTES Wasser und es wird nicht gemischt.

Die Dusche wird beim ersten Gebrauch nicht heiß genug.

Kaltes Wasser fließt durch das Ventil in das Warmwassersystem.

Sehr niedriger oder kein Durchfluss (Schwerkraft).

LÖSUNG

Warm- und Kaltwasser sind vertauscht angeschlossen.

Die maximale Temperatur muss eingestellt werden, siehe hierzu „Temperatur einstellen“. Überprüfen und reinigen Sie den Filter.

Überprüfen Sie die Warm- und Kaltwasserversorgung (das Ventil schließt, wenn die Warm- oder Kaltwasserversorgung ausfällt).

INSTALLATION THERMOSTATMISCHVENTIL

INSTALLATION

ABB. 1 - Vorbereitung der Anschlussverbindungen

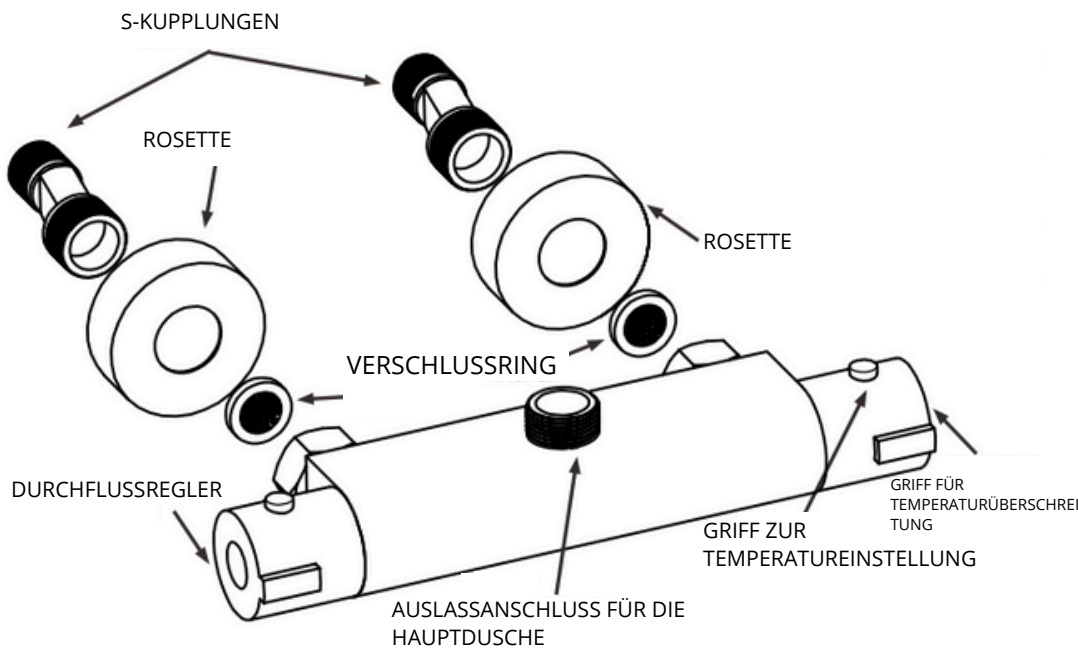

FIG. 1 PREPARING INLET CONNECTIONS

ABB. 2 - Montage der S-Kupplungen



FIG. 2 FITTING THE 'S' CONNECTORS



Vorbereiten der Installation:

1. Schalten Sie Ihren Kessel aus und schließen Sie die Wasserversorgung ab. Bei Kombi-Kesseln müssen Sie nur den Boiler ausschalten.
2. Lassen Sie alle Leitungen ablaufen, indem Sie die Warm- und Kaltwasserhähne öffnen und den Haupthahn geschlossen halten. Dies verhindert Wasserlecks während der Installation.
3. Bringen Sie Absperrventile an den Zulaufleitungen an; dies erleichtert die zukünftige Wartung.

Vorbereiten der Leitungen:

1. Reinigen Sie die Wasserleitungen gründlich, um Verstopfungen zu vermeiden.
2. Überprüfen Sie die Wand auf versteckte Kabel und Leitungen, bevor Sie Löcher bohren oder Befestigungen anbringen.
3. Bereiten Sie die Wasserleitungen auf die gewünschte Höhe mit einem Abstand von 150 mm vor. Die Enden der S-Kupplungen müssen bündig mit der Wandfläche abschließen.

Installation der S-Kupplungen und des Thermostatventils:

1. Wickeln Sie Teflonband um das Gewinde der S-Kupplungen für eine wasserdichte Abdichtung.
2. Schrauben Sie die S-Kupplungen in die Wand, sodass sie 31-32 mm herausstehen. Verwenden Sie eine Wasserwaage, um zu überprüfen, ob sie waagrecht und in der richtigen Entfernung angebracht sind.
3. Bringen Sie Silikondichtungen zwischen der Wand und den S-Kupplungen an, um zusätzlichen Schutz vor Wasserlecks zu bieten.
4. Schrauben Sie die Rosetten auf die S-Kupplungen und installieren Sie das Thermostatventil. Die Muttern dürfen die Rosetten nicht berühren. Richten Sie das Ventil mit einer Wasserwaage aus und überprüfen Sie auf Lecks, bevor Sie die Wasserversorgung wieder einschalten.

Wichtig:

- Verwenden Sie ausreichend Teflonband an den S-Kupplungen, um Lecks zu vermeiden.
- Überprüfen Sie das Gewinde in der Wand auf einen guten Zustand für eine sichere Installation.
- Überprüfen Sie nach der Installation die horizontale Position mit einer Wasserwaage und testen Sie auf Lecks.

Durch die sorgfältige Durchführung dieser Schritte stellen Sie eine korrekte Installation und einen langlebigen, problemlosen Betrieb Ihres Thermostatventils sicher.

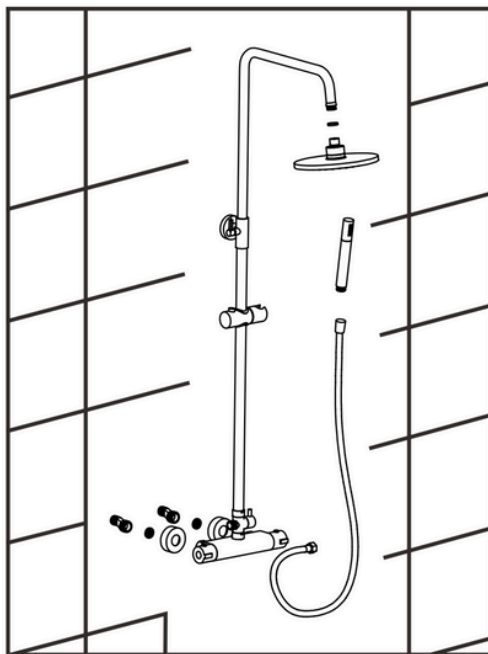
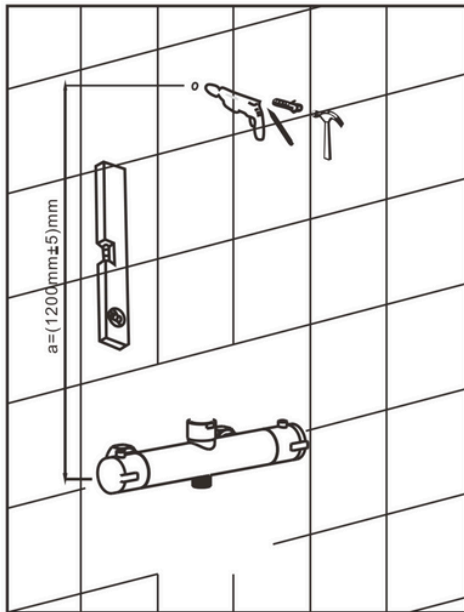

MONTAGE REGENDUSCHE

1. Montieren Sie die Gleitschiene am Thermostatventil. Achtung: Ziehen Sie den Adapter zwischen der Stange und dem Thermostatventil mit einem weichen Tuch und einer Wasserpumpenzange fest. Übermäßige Kraft kann den Adapter beschädigen oder brechen!
2. Platzieren Sie die Wandplatte auf der oberen Befestigungshalterung der Gleitschiene mit der flachen Seite nach unten.
3. Überprüfen Sie die vertikale Position der Gleitschiene mit einer Wasserwaage.
4. Markieren Sie mit einem Bleistift, wo das Bohrloch platziert werden soll, und entfernen Sie die Gleitschiene.
5. Verwenden Sie einen 6 mm Bohrer, der für Ihre Wandart geeignet ist, und bohren Sie das Loch an der markierten Stelle.
6. Füllen Sie das Loch mit Silikon und setzen Sie den mitgelieferten Dübel ein. Klopfen Sie diesen vorsichtig mit einem Gummihammer ein.
7. Montieren Sie dann die Wandrosette an der Wand.
8. Platzieren Sie den Handbrausehalter an der Gleitschiene.
9. Befestigen Sie die Gleitschiene wieder am Thermostatventil.
10. Befestigen Sie die Gleitschiene an der Wandrosette und ziehen Sie sie mit dem mitgelieferten Inbusschlüssel fest.

INSTALLATION DER DUSCHTEILE

1. Setzen Sie den Dichtring in die Hauptdusche ein und schrauben Sie diese fest am Duscharm. Stellen Sie die Höhe bei der Installation ein und ziehen Sie dann die Befestigungshalterung fest.
2. Setzen Sie den Dichtring in die Mutter des Brauseschlauchs ein. Verbinden Sie diesen mit dem Gehäuse des Thermostatventils.
3. Verbinden Sie das andere Ende mit der Handbrause und ziehen Sie es fest.
4. Setzen Sie abschließend die Handbrause in die bewegliche Halterung ein und wählen Sie den gewünschten Winkel.

SP



 LOMAZOO

NOTWENDIGKEITEN

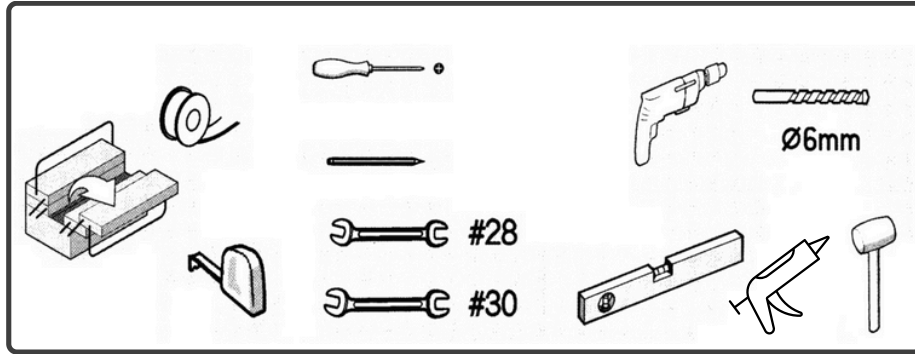

Herramientas y materiales necesarios:

1. Destornillador
2. Lápiz
3. Llave de 28
4. Llave de 30
5. Taladro de impacto
6. Broca de 6 mm
7. Nivel de burbuja
8. Pistola de silicona con sellante de silicona
9. Martillo de goma
10. Cinta métrica
11. Cinta de Teflón

INSTALLATIONSTEILE

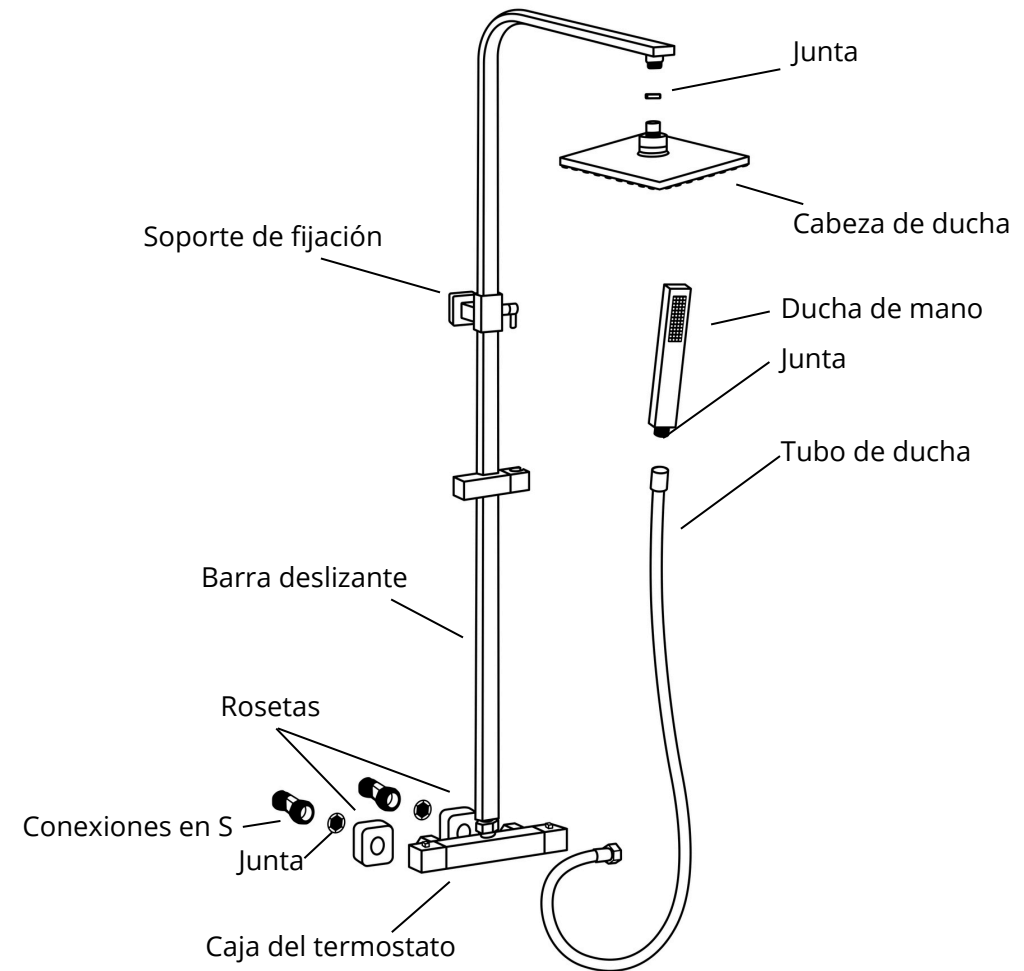

OPERACIÓN DEL GRIFO TERMOSTÁTICO

Un grifo termostático asegura que el agua que sale de su grifo esté siempre a la temperatura deseada. En el grifo, hay un elemento termostático especial que puede detectar la temperatura del agua y regularla en consecuencia.

Si se establece la temperatura deseada, el grifo mantendrá esta constante, incluso si la temperatura del suministro de agua en su hogar cambia. Puede ajustar la temperatura girando la manija en el lado del grifo.

Para su seguridad, el grifo tiene un mecanismo de seguridad. Si el suministro de agua fría se detiene repentinamente, el agua caliente también dejará de fluir más lentamente, a unos dos litros por minuto, para evitar quemaduras.

Un grifo termostático es duradero y fácil de usar, asegurando comodidad sin la necesidad de ajustes constantes.

Es importante que un plomero calificado instale el grifo. Si la instalación la realiza alguien sin las calificaciones adecuadas, puede perder la garantía. En caso de un error de instalación, se requiere una prueba escrita de la instalación por parte de un plomero calificado.

Recomendamos una presión de agua de al menos 1 bar para el funcionamiento óptimo del grifo.

Presión: 0.5 Bar - 10 Bar. Presión recomendada: 1 Bar - 5 Bar. Caudal: cuando se cierra el agua fría en 5 segundos, el caudal del grifo termostático se reducirá automáticamente a 1.9 l/min. Prueba de temperatura del grifo termostático LOMAZOO: Prueba en EN817 GB/T 18145-2000 (>70,000 ciclos) Prueba CSA B125-98 ASSE 1016 (>100,000 ciclos)

Es importante que un plomero calificado instale el grifo. Si la instalación la realiza alguien sin las calificaciones adecuadas, puede perder la garantía. En caso de un error de instalación, se requiere una prueba escrita de la instalación por parte de un plomero calificado.



INSTRUCCIONES DE INSTALACIÓN Y USO PARA GRIFO TERMOSTÁTICO

1. Asegúrese de que se sigan las normas internacionales al instalar su fontanería: agua caliente a la izquierda y agua fría a la derecha (desde su perspectiva de frente a la pared). No invierta estas conexiones. Mantenga la distancia entre el suministro de agua caliente y el lado izquierdo del grifo lo más corta posible, para que el agua caliente llegue rápidamente a la válvula termostática.
2. La diferencia de presión entre el agua caliente y el agua fría debe permanecer dentro de dos bares. La presión de agua habitual para los hogares es de 3-4 bares. No debe exceder los 8 bares ni ser inferior a 1.5 bares.
3. Normalmente, las válvulas termostáticas no son adecuadas para su uso con sistemas de agua calentados a gas que se encienden por presión. Las calderas combinadas estándar son adecuadas.
4. Limpie el interior de las tuberías antes de instalar la válvula termostática para evitar la contaminación y el bloqueo en el primer uso.
5. La temperatura de suministro recomendada para el agua fría está entre 10 y 29 grados Celsius. Para el agua caliente, está entre 50 y 75 grados Celsius. Nota: una temperatura del agua por encima de 80 grados Celsius puede llevar a una desviación en la cantidad de agua producida por el grifo

Rango de temperatura para uso: 20-50 grados Celsius. Configuración óptima: 38 grados Celsius (con agua fría entre 18-23 grados Celsius y agua caliente entre 60-68 grados Celsius, a una presión de agua de 3.5 bares).

Nota:

En el interior del grifo, la perilla izquierda controla el agua caliente y la perilla derecha controla el agua fría. No invierta estas conexiones, ya que esto puede llevar a los siguientes problemas: a. El grifo solo funciona correctamente durante unos meses. b. Flujo inestable de agua caliente y fría, resultando en solo agua caliente o solo agua fría. c. No hay flujo de agua en absoluto.

La perilla en el lado izquierdo de la válvula termostática controla el agua caliente, y la perilla en el lado derecho controla el agua fría. Es crucial que no invierta las conexiones para agua caliente y fría durante la instalación. Asegúrese de seguir cuidadosamente las instrucciones de instalación.



INSTALACIÓN DEL GRIFO TERMOSTÁTICO

INSTALLATION

FIG. 1 - Preparación de las conexiones de entrada

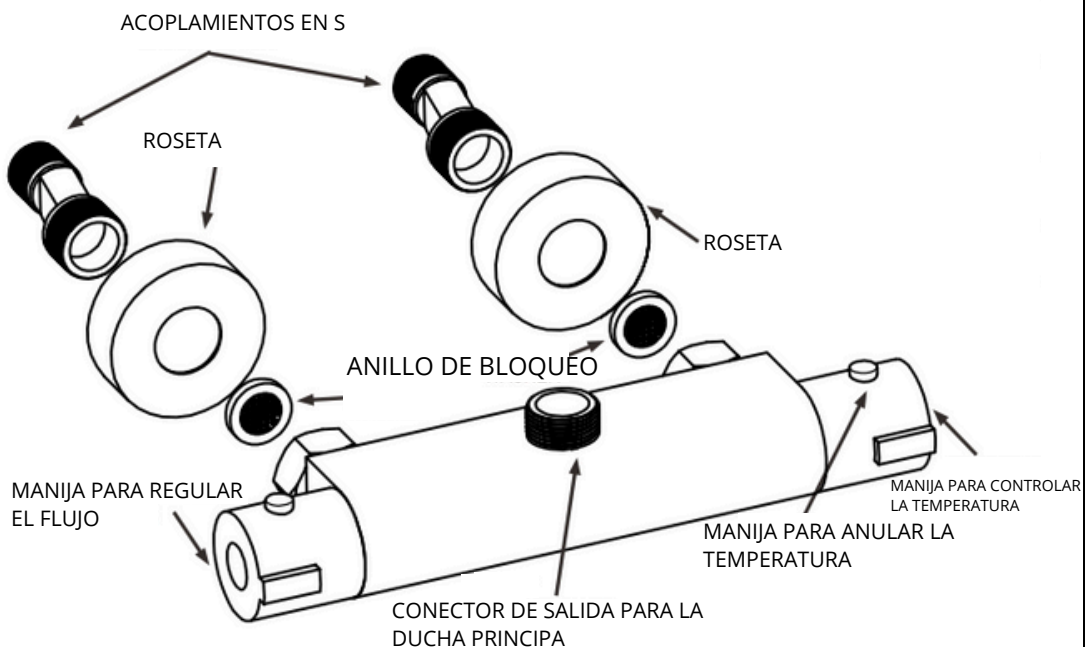

FIG. 1 PREPARING INLET CONNECTIONS

FIG. 2 - Instalación de los acoplamientos en S



FIG. 2 FITTING THE 'S' CONNECTORS



Preparación de la instalación:

1. Apague la caldera y cierre el suministro de agua. Para calderas combinadas, solo necesita apagar la caldera.
2. Drene todas las tuberías abriendo los grifos de agua caliente y fría con el grifo principal cerrado. Esto evita fugas de agua durante la instalación.
3. Instale válvulas de cierre en las líneas de suministro; esto facilita el mantenimiento futuro.

Preparación de las tuberías:

1. Limpie las tuberías de agua a fondo para evitar obstrucciones.
2. Revise la pared en busca de cables ocultos y tuberías antes de perforar o hacer fijaciones.
3. Prepare las tuberías de agua a la altura deseada con una distancia de 150 mm entre sí. Los extremos de los acoplamientos en S deben estar al ras con la superficie de la pared.

Instalación de acoplamientos en S y válvula termostática:

1. Enrolle cinta de Teflón alrededor de la rosca de los acoplamientos en S para un sello hermético.
2. Atornille los acoplamientos en S en la pared de modo que sobresalgan 31-32 mm. Use un nivel para verificar que estén horizontales y a la distancia correcta.
3. Coloque juntas de silicona entre la pared y los acoplamientos en S para una protección adicional contra fugas de agua.
4. Atornille las rosetas en los acoplamientos en S e instale la válvula termostática. Las tuercas no deben tocar las rosetas. Nivele la válvula y verifique si hay fugas abriendo el suministro de agua.

Importante:

- Use suficiente cinta de Teflón en los acoplamientos en S para evitar fugas.
- Asegúrese de que la rosca de la pared esté en buenas condiciones para una instalación segura.
- Después de la instalación, verifique la posición horizontal con un nivel y pruebe si hay fugas. Siguiendo estos pasos cuidadosamente, asegura una instalación correcta y un funcionamiento sin problemas de su válvula termostática a largo plazo.

Al seguir cuidadosamente estos pasos, asegura una instalación correcta y un funcionamiento duradero y sin problemas de su válvula termostática.

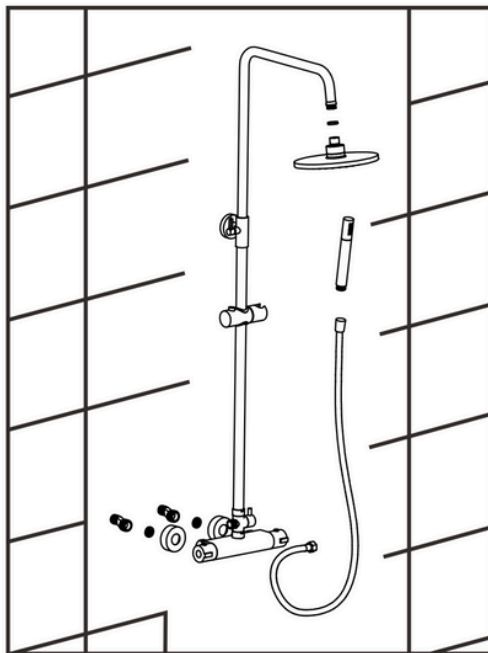
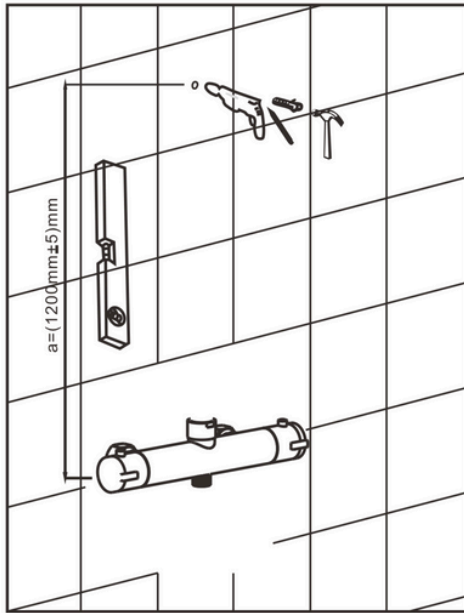

MONTAJE DE LA DUCHA DE LLUVIA

1. Monte el deslizador en el grifo termostático. Atención: Apriete el adaptador entre la barra y la válvula termostática con un paño suave y una llave de agua. ¡Una fuerza excesiva puede dañar o romper el adaptador!
2. Coloque la placa de montaje en la pared del soporte de montaje superior del deslizador con el lado plano hacia abajo.
3. Verifique la posición vertical del deslizador usando un nivel.
4. Marque con un lápiz dónde perforar los agujeros y retire el deslizador.
5. Use una broca de 6 mm adecuada para su tipo de pared en su taladro. Perfore los agujeros en los puntos marcados.
6. Llene con silicona y coloque el tapón suministrado y golpee estos bien en su lugar con un martillo de goma.
7. Luego monte la tubería de agua en la pared.
8. Coloque el soporte de la ducha de mano en el deslizador.
9. Vuelva a colocar el deslizador en el grifo termostático.
10. Asegure el deslizador a la tubería de agua y fíjelo con la llave Allen suministrada.

INSTALACIÓN DE COMPONENTES DE DUCHA

1. Coloque la cabeza de la ducha en la ducha superior y gírela al ángulo deseado. Después de la instalación, ajuste la altura y gire el brazo de la ducha al ángulo deseado.
2. Coloque la tapa en la pared del área de la ducha. Conecte esta tapa fijando el termostato de la ducha.
3. Conecte el otro extremo a la ducha de mano y apriételo bien.
4. Coloque el soporte de la ducha en la pared, marque los agujeros y perfore los agujeros en las ubicaciones marcadas.

SW



 LOMAZOO

NÖDVÄNDIGHETER

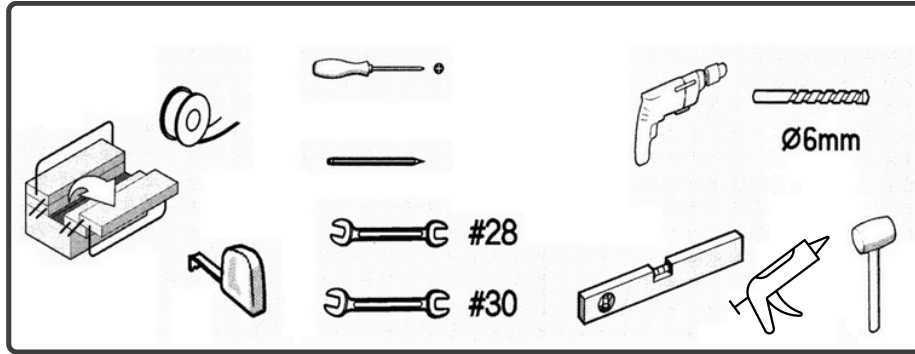

Herramientas y materiales necesarios:

1. Destornillador Phillips
2. Blyertspenna
3. Skiftnyckel storlek 28
4. Skiftnyckel storlek 30
5. Slagborr
6. Borrbit 6 mm
7. Vattenpass
8. Fogpistol med silikon tätningsmedel
9. Gummihammare
10. Måttband
11. Teflontejp

INSTALLATION DELAR

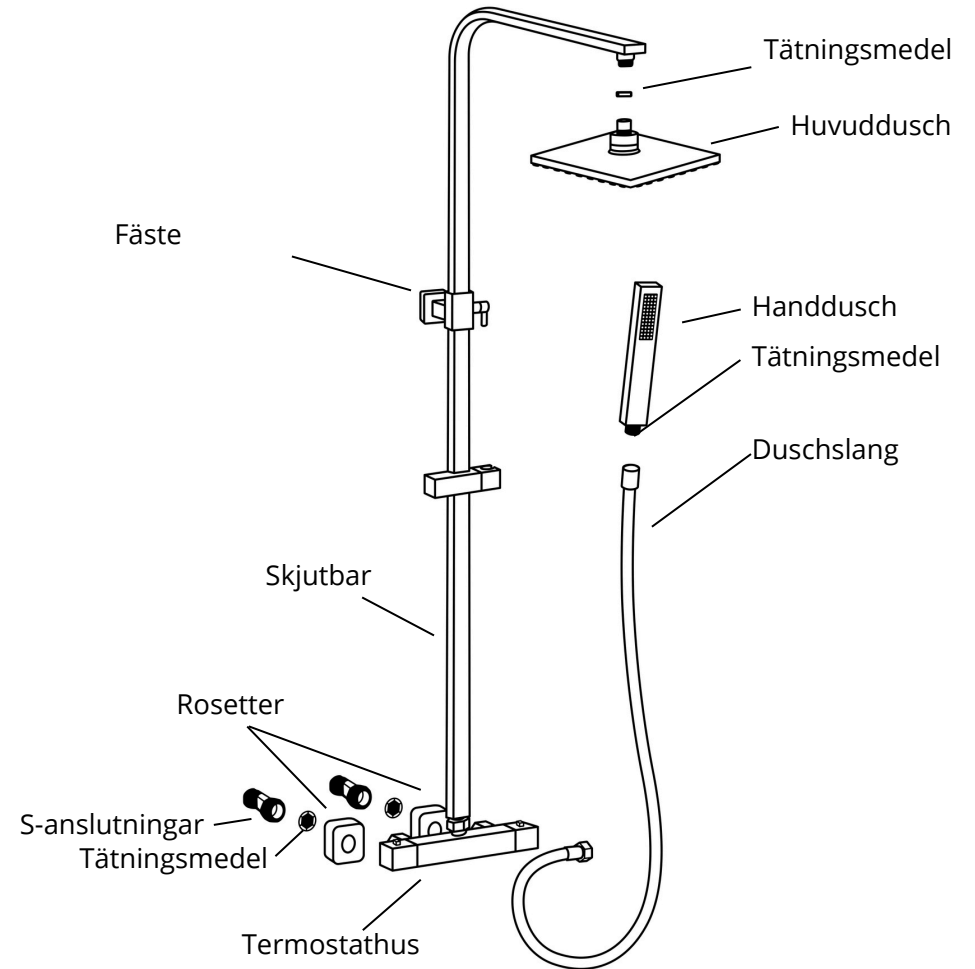

DRIFT AV DEN TERMOSTATISKA KRANEN

En termostatisk kran säkerställer att vattnet som kommer ut ur din kran alltid har den önskade temperaturen. I kranen finns ett speciellt termostatelement som kan känna av vattnets temperatur och reglera det därefter.

Om den önskade temperaturen är inställd kommer kranen att hålla denna konstant, även om temperaturen på vattentillförseln i ditt hem förändras. Du kan justera temperaturen genom att vrida handtaget på sidan av kranen.

För din säkerhet har kranen en säkerhetsmekanism. Om tillförseln av kallt vatten plötsligt upphör, kommer det varma vattnet också att sluta flöda långsammare, till cirka två liter per minut, för att förhindra skällning.

En termostatisk kran är hållbar och lätt att använda, vilket säkerställer komfort utan behovet av ständig justering.

Det är viktigt att en kvalificerad rörmokare installerar kranen. Om installationen görs av någon utan lämpliga kvalifikationer kan du förlora garantin. Vid installationsfel krävs skriftligt bevis på installation av en kvalificerad rörmokare.

Vi rekommenderar ett vattentryck på minst 1 bar för optimal drift av kranen.

Tryck: 0,5 Bar - 10 Bar Rekommenderat tryck: 1 Bar - 5 Bar Flödes hastighet: när det kalla vattnet stängs av inom 5 sekunder, kommer flödes hastigheten för den termostatiske kranen automatiskt att reduceras till 1,9 l/min. Temperaturtest LOMAZOO termostatisk kran: Test i EN817 GB/T 18145-2000 (>70,000 cykler) Test CSA B125-98 ASSE 1016 (>100,000 cykler)

Det är viktigt att en kvalificerad rörmokare installerar kranen. Om installationen görs av någon utan rätt kvalifikationer kan du förlora garantin. Vid installationsfel krävs skriftligt bevis på installation av en kvalificerad rörmokare.



INSTALLATIONS- OCH ANVÄNDNINGSANVISNINGAR FÖR TERMOSTATISK KRAN

1. Var noga med att följa internationella standarder när du installerar din VVS: varmt vatten till vänster och kallt vatten till höger (från din synvinkel mot väggen). Vänd inte på dessa anslutningar. Håll avståndet mellan den varma vattentillförseln och vänster sida av kranen så kort som möjligt, så att det varma vattnet snabbt når termostatventilen.

2. Tryckskillnaden mellan det varma och kalla vattnet bör förbli inom två bar. Det vanliga vattentrycket för hushåll är 3-4 bar. Det bör inte överstiga 8 bar och inte vara lägre än 1,5 bar.

3. Normalt är termostatventiler inte lämpliga för användning med gasuppvärmda vattensystem som tänds av tryck. Standard kombipannor är lämpliga.

4. Rengör insidan av rören innan du installerar termostatventilen för att förhindra kontaminering och blockering vid första användningen.

5. Den rekommenderade tillförseltemperaturen för kallt vatten är mellan 10 och 29 grader Celsius. För varmt vatten är det mellan 50 och 75 grader Celsius. Observera: en vattentemperatur över 80 grader Celsius kan leda till avvikelser i mängden vatten som produceras av kranen.

Temperaturintervall för användning: 20-50 grader Celsius. Optimal inställning: 38 grader Celsius (med kallt vatten mellan 18-23 grader Celsius och varmt vatten mellan 60-68 grader Celsius, vid ett vattentryck på 3,5 bar).

Observera:

På insidan av kranen kontrollerar vänstra vredet det varma vattnet och högra vredet kontrollerar det kalla vattnet. Vänd inte på dessa anslutningar, eftersom detta kan leda till följande problem: a. Kranen fungerar bara korrekt under några månader. b. Ostabil flöde av varmt och kallt vatten, vilket resulterar i antingen bara varmt eller bara kallt vatten. c. Inget vatten alls..

Vredet på vänster sida av termostatventilen kontrollerar det varma vattnet, och vredet på höger sida kontrollerar det kalla vattnet. Det är avgörande att du inte vänder på anslutningarna för varmt och kallt vatten under installationen. Se till att du noggrant följer installationsanvisningarna.



INSTALLATION AV TERMOSTATISK KRAN

INSTALLATION

FIG. 1 - Förberedning av inloppsanslutningar

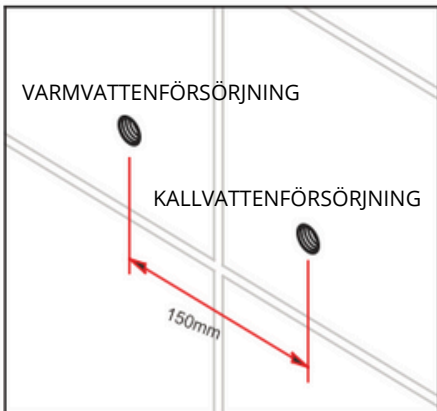
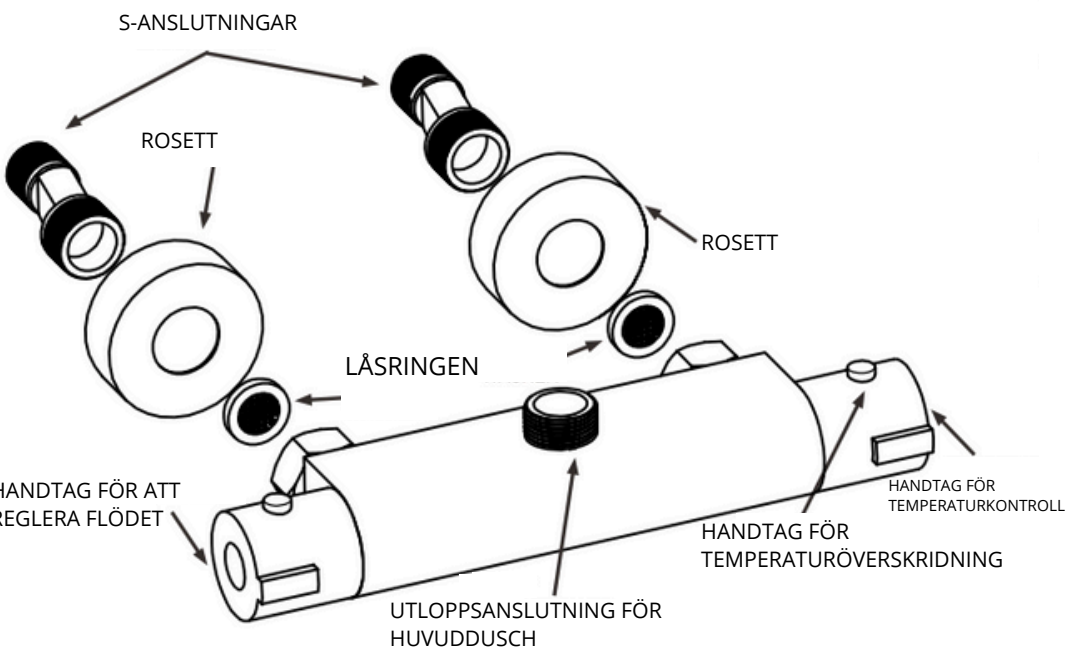

FIG. 1 PREPARING INLET CONNECTIONS

FIG. 2 - Installation av S-kopplingar



FIG. 2 FITTING THE 'S' CONNECTORS



Förberedelse av installationen:

1. Stäng av pannan och stäng av vattentillförseln. För kombipannor behöver du bara stänga av pannan.
2. Låt alla rör tömmas genom att öppna de varma och kalla vattenkranarna med huvudkranen stängd. Detta förhindrar vattenläckage under installationen.
3. Installera avstängningsventiler på tillförselsledningarna; detta underlättar framtida underhåll.

Förberedelse av rören:

1. Rengör vattenrören noggrant för att förhindra igensättning.
2. Kontrollera väggen för dolda kablar och rör innan du borrar eller gör fästen.
3. Förbered vattenrören på önskad höjd med ett avstånd på 150 mm från varandra. Ändarna av S-kopplingarna ska vara i jämnhöjd med väggytan.

Installation av S-kopplingar och termostatventil:

1. Linda Teflontejp runt gängen på S-kopplingarna för en vattentät tätning.
2. Skruva in S-kopplingarna i väggen så att de sticker ut 31-32 mm. Använd ett vattenpass för att kontrollera att de är horisontella och på rätt avstånd från varandra.
3. Placera silikontätningar mellan väggen och S-kopplingarna för extra skydd mot vattenläckage.
4. Skruva rosettarna på S-kopplingarna och installera termostatventilen. Mutterarna ska inte röra rosettarna. Justera ventilen och kontrollera efter läckor genom att slå på vattentillförseln.

Viktigt:

- Använd tillräckligt med Teflontejp på S-kopplingarna för att förhindra läckage.
- Se till att gängen från väggen är i gott skick för en säker installation.
- Kontrollera efter installationen den horisontella positionen med ett vattenpass och testa för läckor. Genom att noggrant följa dessa steg säkerställer du en korrekt installation och en långvarig, problemfri drift av din termostatventil.

Genom att noggrant följa dessa steg säkerställer du en korrekt installation och en långvarig, problemfri drift av din termostatventil.

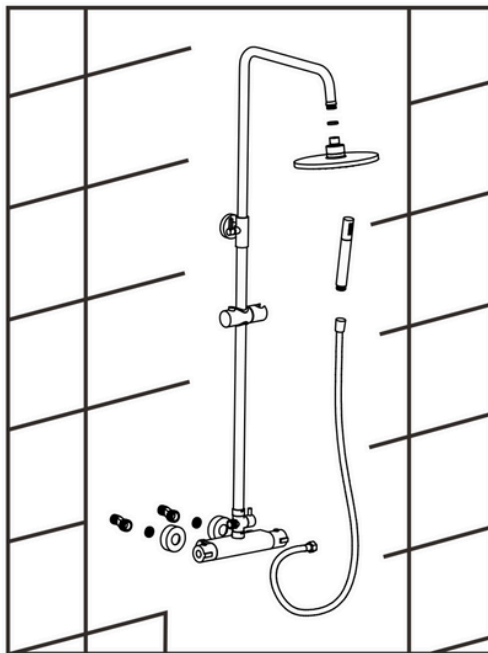
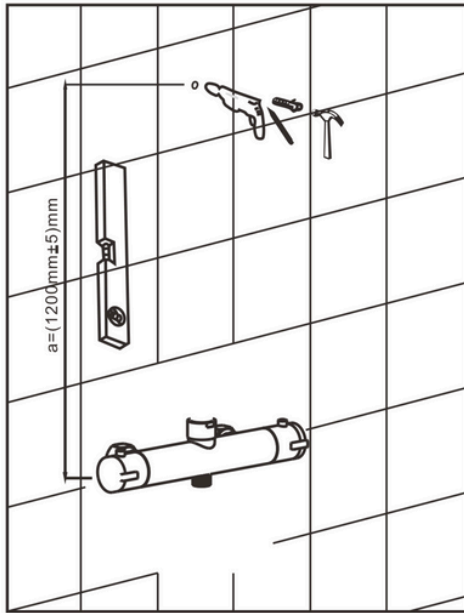

MONTERING AV REGNDUSCH

1. Montera skjutreglaget på termostatkranen. Observera: Dra åt adaptern mellan stången och termostatventilen med en mjuk trasa och en vattenpumpstång. Överdriven kraft kan skada eller bryta adaptern!
2. Placera väggmonteringsplattan på det övre monteringsfästet på skjutreglaget med den platta sidan nedåt.
3. Kontrollera den vertikala positionen av skjutreglaget med hjälp av ett vattenpass.
4. Markera med en penna var hålen ska borraras och ta bort skjutreglaget.
5. Använd en 6 mm borrh som är lämplig för din typ av vägg i bormaskinen. Borra hålen på de markerade platserna.
6. Fyll med silikon och placera den medföljande pluggen och knacka dessa försiktigt på plats med en gummihammare.
7. Montera sedan vattenröret på väggen.
8. Placera handduschhållaren på skjutreglaget.
9. Placera tillbaka skjutreglaget på termostatkranen.
10. Fäst skjutreglaget till vattenröret och dra åt det med den medföljande insexnyckeln.

INSTALLATION AV DUSCHKOMPONENTER

1. Placera duschhuvudet i den övre duschen och vrid till önskad vinkel. Efter installationen, justera höjden och vrid duscharmnen till önskad vinkel.
2. Placera täcklocket i väggen i duschområdet. Anslut detta lock genom att fästa duschtermostaten.
3. Anslut den andra änden till handduschen och dra åt.
4. Placera duschhållaren på väggen, markera hålen och borra hålen på de markerade platserna.